

ЛЮБОМИР НИКОЛОВ
КАДЖАНГА
СИНЪТ НА СВЕТИНАТА

chitanka.info

СТРОГО СЕКРЕТНО!

ДОСТЪП ХХ 217 S-T

... Проблемът, с който се сблъскваме на Айяла, е уникален по своята същност. По всички характеристики планетата отговаря на клас HINT-3 (разумно хуманоидно население под технологичното ниво на развитие). От самото начало местното население (така наречените хоракотки) посреща нашите изследователски екипи дружелюбно, макар и с известна резервираност, дължаща се на строгите ритуални взаимоотношения между племената и вътре в тях. Същото отношение срещаме и в малобройните градове, достигнали феодално ниво. Като цяло би могло да се каже, че въпреки незадоволителния напредък в опознаването на Айяла и нейните обществени закони, проучването през първите години протичаше в рамките на нормалното.

Положението обаче коренно се промени след появата на Огледалните. Вече няма съмнение, че именно тяхно дело е гибелта на първите разузнавателни екипи, както и масираното нападение върху нашите изследователски станции четири години по-късно. Тук трябва да изтъкнем несъмнените слабости в действията на Звездния легион. След като от два века не бе имало среща със сериозен противник, ръководството на Легиона просто не се оказа на висота. Разузнаването действаше мудро и толкова неефективно, че сведенията за противника остават оскъдни до настоящия момент. Командното решение за евакуация на цивилните бази също бе взето със закъснение и именно на това дължим тежките човешки загуби, завършили с цялостната гибел на медицинско-изследователския екип, ръководен от доктор Дик Джагър.

В светлината на изложените факти няма съмнение, че ни остава само едно — пълна евакуация на Айяла, като бъдат оставени само няколко военни наблюдателни поста в астероидния пояс. Бъдещето ще покаже как трябва да се постъпи по-нататък.

Мини на **1**.

ДНЕВНИК НА ПРИКЛЮЧЕНИЕТО

Размер на копието:	(...=дълго / средно / късо)
Острие на копието:	(...=кремък / обгорено дърво / парче

	метал / от ножчето)
Разпалване на огън:	(...=навътре в салона / на входа)
Ремъците за въжето са нарязани с:	(...=ножче / парче метал)
Заряд на бластера:	...
Дал ли си кичур коса на Ейна?	(...=да / не)
Имаш ли джобно ножче?	(...=да / не)

ЕПІЗОДИ

1

5



Въздухът между пластмасовите стени на бунгалото е натежал от горещина и влага. Прозорците са широко разтворени, но откъм нощната

джунгла не долита ни най-лек полъх на вятъра. Легнал върху походната кушетка, ти се въртиш под чаршафите и напразно търсиш съня.

На няколко крачки от теб до сгъваемата маса седят две човешки фигури и нощната лампа ги очертава като плътни черни силуети. Единият — едър и широкоплещест — е на твоя баща, доктор Дик Джагър. Другият — дребен, прегърбен и мършав — леко се поклаща в такт с напевните думи на стария Хий-Ямшар.

— Не, Диджанга — тихо изрича старецът, поглаждайки дългите си провиснали мустаци. — Вие, небесните пришълци, никога не ще ни разберете. Прости ми за обидата, но всички до един сте варвари.

Баща ти се размива.

— Ако искаш вярвай, старче, но някои от нашите говорят точно същото за вас. Щом нямате летящи лодки и самоходни каруци, щом измирате от болестите на джунглата и се криете от дивите зверове, значи сте варвари — така казват те. А според мен е чиста глупост да обявяваш когото и да било за варварин.

Хий-Ямшар поклаща глава.

— Ето, знаех, че ще се обидиш. Прикриваш го, но думите ми те засегнаха. Чуй ме добре, Диджанга...

— Името ми е Дик — прекъсва го баща ти. — Или ако предпочиташ да проявиш почит, наричай ме доктор Джагър.

— Диджанга! — упорито повтаря старецът. — Това е твоето име тук, шамане от небето. Ди-Джанга, тоест Голямата светлина. Настоявам, защото искам да разбереш, че не бихме те кръстили така, ако не изпитвахме към теб дълбоко уважение.

Виждаш как баща ти леко кимва към теб и когато проговаря, в гласа му отново звучат весели нотки.

— Сигурно и прозвището на Кайл идва от дълбокото ви уважение, а?

— Точно така — сериозно отвръща Хий-Ямшар. — Както знаеш, Каджанга означава Синът на светлината. Ако се замислиш, сигурно ще разбереш, че едва ли само случаят е отредил да носите подобни имена. Диджанга... Каджанга... и нека не забравяме твоята съпруга Лиджанга — Спътница на светлината.

— Съвпадение! — категорично заявява баща ти.

— Може би — свива рамене старецът. — Както и да е, не за това исках да ти говоря. Споменах, че всички вие сте варвари въпреки

летящите лодки, вълшебните лекарства и страшните огнени копия. Защото като умен човек ти несъмнено ще се съгласиш с мен: варварин е онзи, който не проумява простите истини на света. Вече две години живеете тук, в нашето село. Вече две години лекувате нашите болести, давате ни съвети, изстребвате хищниците... и все още не можете да ни разберете. Научихте нашия език, ала въпреки всичко през тези две години сякаш разговаряхме на два различни езика.

В полумрака дочуваш тежката въздишка на баща си.

— Е, добре, старче, опитай да ме просветиш още веднъж. Може би този път най-сетне ще проумея.

Старецът леко размърдва остриите си космати уши — явен знак на вълнение у хората-котки.

— Чуй ме, Диджанга. Слушай с душата си. Вие, небесните пришълци, сте тръгнали по неверен път — навярно още преди векове и хилядолетия. Много сте постигнали, ала в същото време оставате все тъй далече от щастието, както и в началото. Търсите щастието навън, а не в душите си. Какво е щастието? Не те питам, защото знам как ще ми отговориш. Разбирам по онова, което вършите за нас. Здраве, спокойствие пълен стомах — всичко това са приятни неща, ала щастието е нещо друго.

— И сега ще ми заговориш за страданието, нали? — прекъсва го баща ти.

— Да, Диджанга. В страданието се крие пътят към щастието. Знам, това противоречи на всичките ви представи, но ако се замислиш, ще разбереш, че съм прав. Не говоря за съзнателно търсеното страдание. Има хора, които го търсят, ала те просто са с болен разсъдък...

Преди старецът да довърши разсъжденията си, откъм входа долита гласът на майка ти:

— Добър вечер на всички. Ужасно е задушно, нали?

— Добър вечер, Лиджанга — почтително отвръща Хий-Ямшар.
— Въздухът наистина е тежък, но не се тревожи. Сухият сезон свършва и тази нощ ще завали.

— Да, така изглежда — кимва майка ти, после сяда до масата и си налива от термоса студен чай. — За какво си говорехте тук?

— Все същото — отвръща баща ти с леко раздражение. — Страданието като път към щастието. Разбери, старче, това са суеверия.

Нима ако синята плесен плъзне по кожата ти, ще откажеш да те намажа с целебен мехлем?

— Не това имах предвид — въздъхва Хий-Ямшар. — Сам знаеш, че никой от нас не желае да страда. И всички сме ви искрено благодарни, защото откакто дойдохте, живеем по-добре. Но в живота винаги има страдание. Чрез него мъдрият извисява духа си...

Внезапно откъм отворената врата полъхва хладен вятър и в същия миг по покрива започват да тропат тежки капки.

— Ето че пак позна, Хий-Ямшар — усмихва се майка ти. — Какво ли щяхме да правим без твоята мъдрост? Ти ни научи на толкова много неща.

— Ала на най-важното не успях да ви науча — отвърща старецът и в гласа му звучи дълбока скръб. — Така и не разбрахте нашия свят. Дано не се наложи да платите скъпа цена за това.

Разговорът продължава да се върти все около странните вярвания на тукашните племена и ти постепенно губиш интерес. Дъждът се засилва, в стаята е нахлула приятна прохлада и не след дълго се унасяш в дълбок сън.

Мини на [49](#).

Два дни по-късно ти дремеш на дъното на лодката, когато пронизителен вик те кара да подскочиш. Изправяш се до Ейина, която развълнувано сочи към брега.

— Гледай, Каджанга!

Сред джунглата се издигат руините на полуразрушен каменен храм, покрити с безброй изваяния на фантастични лица. Грабваш веслото и насочваш лодката към брега. Щом дъното се забива в тинята, и тримата нетърпеливо скачате в плитката вода.

Руините са изоставени много отдавна — всичко е обрасло с лиани, на места дърветата са разцепили дебелите каменни стени. Но след като обикаляте наоколо десетина минути, ненадейно откривате утъпкана пътека и тръгвате по нея.

Мини на **30**.

3

Раздава се тъп, влажен звук и слисаният звяр рязко захлопва челюсти. После почва бясно да тръска дългата си муцуна, от която излита болезнен вой. Без да губиш нито миг, ти се хвърляш напред, стоварваш с всичка сила тоягата точно над ноздрите и извикваш през рамо:

— Бийте!

Мини на **100**.

Мини на 45.

Замахваш с всичка сила и копието полита срещу черния силует.
Какъв е **размерът на оръжието ти?**

Дълго — мини на **23**.

Средно — продължи по свой избор на **40** или **73**.

Късо — прехвърли се на **51, 86** или **103**.

Мократа коса е провиснала пред очите ти. Тичаш почти без да виждаш накъде... и изведнъж се блъскаш в нещо. Отскачаш назад със стреснат вик и през шума на дъжда чуваш строг глас:

— Кайл! Накъде си хукнал по никое време?

Отстъпваш още крачка назад, вдигаш глава и разпознаваш сержант Хашимото от охраната.

— Аймораните! — подвиква Камиури, преди да си отговорил.

Хашимото се навъсва.

— Аймораните ли? Какви са тия бабини деветини?

— Истина е! — настоява твоят приятел. — Всички избягаха! Хий-Ямшар искаше да ви предупреди, обаче другите го вързаха в колибата му.

Сержантът ви прави знак да изчакате и влиза в най-близката колиба. Когато отново пристъпва навън, гласът му е променен.

— Изненадваш ме, Кайл! Не помисли ли, че постъпваш като най-долен страхливец? Ако наистина има някаква опасност, трябваше първо да предупредиш мен или баща си. А ти...

Унило навеждаш глава. Но Хашимото не ти оставя време за мрачни размисли.

— Елате, трябва да проверим тази работа.

Отново се втурвате през селото и спирате пред колибата на Хий-Ямшар. Понечваш да влезеш, но Хашимото рязко те избутва настрани, после измъква бластера от кобура и прекрачва напред. След няколко секунди отвътре долита гласът му:

— Идвай, Кайл. Всичко е наред.

Не, нищо не е наред, осъзнаваш ти, когато влизаш в колибата. Сред полумрака смътно различаваш една сгърчена дребна фигура. Камиури се промъква край теб, кляка и започва да се бори с възлите на въжетата.

Мини на [190](#).

Следобедният порой идва твърде късно — къщата вече догаря заедно с всички запаси в нея. Едва сега хлапетата проумяват каква беда ги е сполетяла и унило се сгушват под дъжда.

— Да ги отведем в твоята небесна лодка, Каджанга — предлага Камиури.

Готов си да се съ согласиш, но изведнъж някакво лошо предчувствие те обзема толкова силно, че поклащаш глава.

— Не сега, Камиури. Първо искам да проверя дали всичко е наред. Ти остани тук. Трябва да се погрижиш за Ейна.

Докато крачиш през джунглата под проливния дъжд, тревогата ти продължава да расте. Напразно си повтаряш, че нищо лошо не би могло да се случи. Усещането за нещо страшно, което дебне наоколо, не те оставя на мира. И затова почти не се изненадваш, когато само на двайсет крачки от разбития кораб зърваш през дъждовните струи два блестящи силуета.

Огледалните!

Познатият зловец хлад те кара да застинеш за миг. Преди да се опомниш, лъскавите фигури трепват и се насочват към теб. Какво ще направиш сега?

Ще бягаш — мини на **18**.

Ще стреляш по Огледалните с бластер (ако го имаш, разбира се) — продължи на **44**.

Ще спреш на място — прехвърли се на **67**.

8

Нямаш време да се проклинаш за прекалената самоувереност.
Трескаво посягаш към джоба си. Какво ще извадиш?

Парчето метал — мини на **19**.

Ножчето (ако го имаш) — продължи на **38**.

Краят на тази печална история може да се разкаже съвсем накратко. На сутринта Камиури идва да търси сестра си и когато открива трупа, не пожелава да слуша несвързаните ти обяснения. С яростни проклетия бившият ти приятел хуква обратно към селото. Един час по-късно чуваш крясъци откъм селото. Всички деца са тръгнали да отмъстят, предвождани от Айгучи и джагамалите.

Вече е все едно какво ще избереш. Ако останеш тук, ще бъдеш убит безмилостно — снощното нещастие категорично потвърждава твърденията на търговеца, че небесните пришълци носят само зло.

А ако избягаш, губиш единственото си сигурно убежище. Под непрестанния дъжд във влажната джунгла те дебне най-страшната тукашна болест — синята плесен, която ще разяде тялото ти... стига да не загинеш преди това от ноктите на някой хищник.

Общата барака опустява. Последни излизате ти и Хий-Ямшар. Старецът спира под навеса пред входа и въздъхва:

— Късно е, Каджанга. Те вече са тук. Усещаш ли ги?

Може би е само внушение, но наистина имаш чувството, че онзи зловещ хлад в душата ти стремително се засилва. Обзелo те е такова напрежение, че едва не подскачаш, когато някъде наблиз0 прозвучава тънък металически глас:

— База „Надежда“, чувате ли ме? Тук транспорт 7, търся база „Надежда“.

Оглеждаш се и чак сега забелязваш, че на няколко крачки от теб стои Хашимото с радиостанцията в ръка. За една-две секунди легионерът застива от изненада, после рязко вдига станцията към устните си.

— Транспорт 7, чуваме ви слабо. Увеличете мощността.

— Невъзможно... — гласът за момент заглъхва. — И без това... на пълна мощност... другите бази... никаква връзка... База „Надежда“, приемате ли?

— Тук сержант Хашимото от охраната на база „Надежда“. Какво става, транспорт 7?

Гласът по радиото леко се засилва.

— Сержант, за всички бази е обявена незабавна евакуация, повтарям, незабавна евакуация. Центърът под масирана атака на неизвестен противник. По неуточнени данни става дума за Огледалните. Имам заповед да ви евакуирам по аварийната процедура. Чакайте, пристигам след броени минути.

Гласът изтънява и отново настава тишина. Хашимото изчаква няколко секунди, после трескаво започва да върти настройката, но предаването сякаш е прекъснало.

— Огледалните, проклети да са! — мрачно изругава легионерът.

Мини на [55](#).

Стиснал здраво бластера в едната ръка и копието в другата, ти отново пристъпваш на площадката пред пещерата. Из леговището на буррака прокънтява заплашителен рев. Отвърщаш му с предизвикателни крясъци и след малко виждаш как в полумрака се надига грамадно косматото туловище.

Бурракът донякъде прилича на мечка, но има дълга вълча муцуна. Една-две секунди той стои изправен на задни лапи, после се хвърля към теб с поразителна бързина.

Къде ще се прицелиш?

В главата му — мини на [32](#).

В гърдите — продължи на [57](#).

Наближава нощта — твоята първа нощ сам в джунглата. Иззад зелената стена на дърветата долитат странни крясъци на животни и птици. Открил си как да разглобиш пътническите кресла и подреждаш няколко седалки в дъното на салона — ще ти послужат вместо легло. Огънят под двигателите гори с пълна сила, а около него си натрупал да се сушат влажни клони и дънери. Но добре разбираш, че това не е най-подходящото място за огнище. Ще трябва да пренесеш огъня във временното си жилище. Няма опасност от пожар — всички материали в салона са огнеустойчиви, а самият корпус на кораба е метален. Остава само един въпрос — къде ще разпалиш огъня?

Колкото се може по-близо до входа, но така, че дъждът да не го изгаси — мини на [25](#).

В дъното на салона, близо до мястото, където ще спиш — продължи на [43](#).

Когато тази вечер се появява с храната, Ейна изглежда умислена и тревожна. Не казва нито дума, само ти подава торбичката, после изведнъж се разплаква и те прегръща с всичка сила.

— Трябва да ни спасиш, Каджанга! — хълца тя. — Трябва да ни спасиш! Останем ли тук, всички ще умрем!

Няколко минути Ейна се притиска към теб, разтърсвана от ридания. Сетне рязко се отдръпва, избърсва очи и мълчаливо избягва навън.

Мини на [56](#).

Мини на 20.

След повече от час лутане из джунглата нещо лъскаво привлича погледа ти. Пристъпваш напред и ахваш от изненада. Край корените на едно дърво лежи продълговато парче метал с остри, назъбени ръбове. Бързо го вдигаш. Може да ти свърши чудесна работа като нож (или като трион, ако имаш джобно ножче). Но как е попаднало тук?

Много скоро откриваш отговора. Наблизо забелязваш друго парче метал, после още едно. Тръгваш напред и излизаш на обгоряла поляна, покрита с дебел слой влажна пепел. В центъра ѝ лежат останките от неголям транспортен кораб — без съмнение онзи, който снощи трябваше да ви евакуира.

Усещаш в гърлото си горчивината на поредната рухнала надежда. Ако не заради вас, то поне заради тази катастрофа трябваше отдавна да са пристигнали спасители. А щом ги няма, обяснението може да бъде само едно — Центърът също е унищожен от Огледалните.

Хапейки устни, ти нагазваш в пепелището. Кабината на кораба е изчезнала, вместо нея са останали само метални късове, изкривени от жестока експлозия. Не се съмняваш, че това е дело на Огледалните. Двигателите също са разбити, но пътническият салон е почти напълно запазен. На мястото на унищожената кабина зее широк отвор. Вмъкваш се през него и правиш няколко крачки между седалките. Салонът е празен. Не виждаш нищо, което да ти послужи, но все пак имаш невероятен късмет. Тук ще можеш да се укриеш от дъждовете и хищниците.

Отново излизаш навън и сега забелязваш, че огънят не е изгаснал съвсем. Изпод разкъсаните двигатели се издига тънка струя синкав дим. Сърцето ти се разтуптява от вълнение. Огън! Щастieto ти се е усмихнало още веднъж. Изтичваш напред, пролазваш под двигателите и откриваш купчинка жарава. Наблизо лежат няколко полуовъглени дървета. Изгаснали са, но надвисналият метал ги е запазил сухи. Хвърляш ги върху жаравата и започваш да духаш, докато ти се завива свят. Когато огънят пламва буйно, ти се измъкваш, за да потърсиш дърва. Няма да е лесно сред тая влажна джунгла, но все ще се справиш някак.

Мини на **12**.

Работата е бавна, защото се стараеш да режеш тапицерията от седалките на колкото се може по-равни ивици. Седнал до теб, Камииури ги връзва една за друга и сплита въже. Когато най-сетне приключвате, салонът изглежда тъй, сякаш из него е бесняла цяла глутница хискаури. Но резултатът е налице — съвсем прилично изплетено и доста дълго въже. Разкършваш се и потупваш Камииури по рамото.

— Да вървим.

Мини на [53](#).

С отчаяние оглеждаш пръснатите части. Трябва да сглобиш от тях оръжие, но се питаш дали изобщо ще излезе нещо. Е, така или иначе, длъжен си да опиташ.

Най-напред решаваш да прикрепиш зарядния блок върху дръжката на бластера. Огледай внимателно и премини на епизода с номера на тази част, която ти се струва най-подходяща.

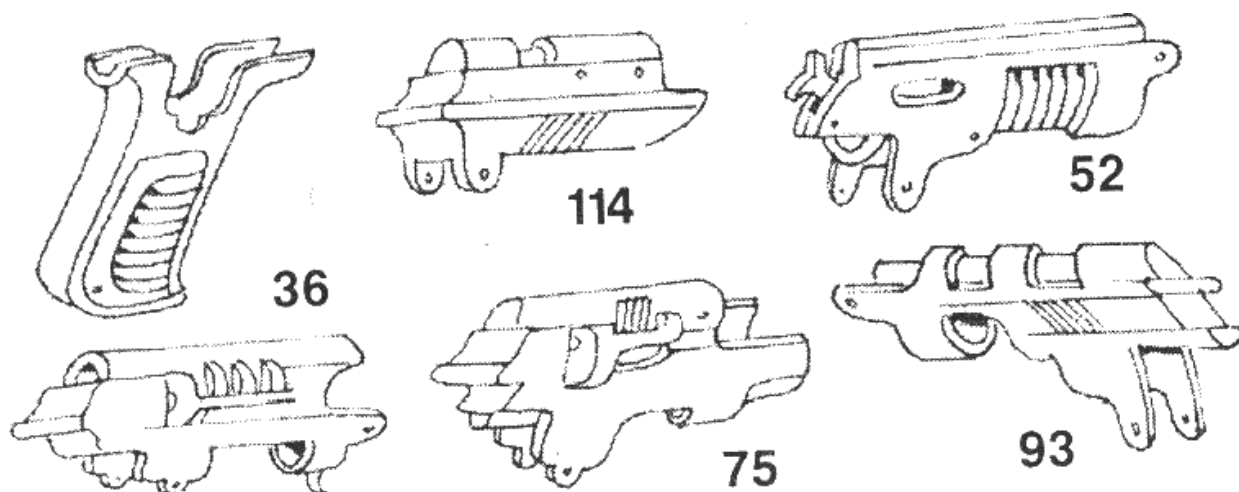

Избери част — **36**, **52**, **75**, **93** или **114**.

Избрал си най-гибелното решение. Обръщаш се и хукваш слепешком през храстите, но преди да пробягаш и десет крачки, в гърба ти се врязва огнен лъч. Загиваш мигновено... и това е краят на Кайл Джагър — последният оцелял от база „Надежда“.

Черният силует на хищника се стрелва над теб. С енергията на отчаянието замахваш насреща му, макар да разбираш, че почти няма надежда.

Избери продължението — [47](#), [63](#) или [76](#).

Допускаш непросима самонадеяност, като се приближаваш до джагамала. Със светкавичен замах на муцуната чудовището отбива удара настрани, после грамадните му челюсти тракват и отхапват крака ти малко под коляното. От разкъсаните артерии бликва кървав фонтан.

Мини на [82](#).

Не по-малко приятна е и другата находка — успял си да събереш десетина тубички с мехлеми. Водата е унищожила останалите лекарства, обаче мазилата са оцелели в пластмасовите си опаковки. Вярно, не знаеш за какво служат, но ако ти се усмихне късметът, може и да съобразиш.

— Добре, Камиури — казваш ти с широка усмивка. — Днес свършихме чудесна работа. Моля те само за едно: не казвай никому къде сме били и какво сме открили!

— И на Ейна ли? — изненадано пита той.

Кимваш и вдигаш пръст пред устните си.

— И на нея. Това е мъжка работа, приятелю, а жените са бърбиви. Хайде сега да си вървим, че скоро ще завали.

Мини на **203**.

Селото остава зад вас. От джунглата ви делят само още двадесетина крачки, когато Камиури внезапно спира като вкаменен.

— Аймораните!

Вдигаш глава. Ниско над короните на дърветата е увиснало нещо грамадно и овално, което блести като огледало. Усещаш как из гърдите ти се разлива лепкавият хлад на страха.

— Да бягаме, Камиури! — извикваш ти.

Ала вече е късно. От странния предмет излита дебел огнен сноп, който ви изпепелява за част от секундата. В последния миг от живота си успяваш да помислиш само едно — че може би трябваше да предупредиш някого от възрастните.

Дългото копие съвсем не е подходящо за хвърляне, затова няма нищо чудно, че прелита почти на метър от целта. Изтръпнал от тревога, ти отстъпваш назад... и в този момент отвън долита тихо подвикване:

— Каджанга!

Мини на [35](#).

Баща ти рязко става, пристъпва към стареца и се вглежда в очите му.

— Вярно ли е, Хий-Ямшар?

Старецът кимва. Преди да е заговорил, баща ти се обръща към Хашимото.

— Свържи се с Центъра. Незабавно!

При първите му думи легионерът е направил крачка към вратата, но веднага спира и измъква от джоба на ръкава си миниатюрна радиостанция. Не е толкова мощна, колкото апаратурата в бараката на охраната, но очевидно сега бързината е най-важна. Междувременно баща ти придърпва Хий-Ямшар към най-близкия стол и сяда до него.

— Разкажи ми сега за аймораните. Откъде знаеш, че ще дойдат?

Старецът безпомощно поклаща глава.

— Как да ти обясня, небесни шамане? Вие не разбирате толкова много неща, с които сме израсли. Просто го усещам. То е като тръпка, като далечен хлад във въздуха. Затвори очи и опитай да го усетиш.

Гласът му е толкова убедителен, че за момент всички в бараката затварят очи. Ти също... и внезапно сякаш наистина долавяш в душата си странен, безкрайно чужд и далечен хлад, изпълнен с жестокост, заплаха и безразличие. Не знаеш дали това чувство е истина, или просто думите на стареца са ти го внушили. Мъчиш се да анализираш чувствата си, но в това време те сепва гласът на Хашимото:

— Няма връзка, доктор Джагър. Да опитам ли с другата апаратура?

Всички наоколо смаяно се втренчват в легионера. За Звездния легион се отпуска най-добрата техника и изглежда просто невъзможно тя да откаже.

— Опитай отново! — рязко отвърща баща ти и пак се обръща към Хий-Ямшар. — Хайде, старче, разкажи ми повече за аймораните. Наистина ли са толкова страшни, колкото разказват вашите предания?

— Те носят смърт — глухо изрича Хий-Ямшар. — Нищо не може да ги спре, нищо.

— И нашите огнени копия ли?

— Нищо, шамане! Те са ръкавица върху ръката на боговете!

Нямаш време да се запиташ какво означават тия загадъчни думи. Внезапно откъм радиостанцията в ръката на Хашимото долита тъничък, едва доловим глас:

— ... бази... повтарям, до всички... масирана атака... Центърът... неизвестен противник... незабавна евакуация... Огледалните...

Отново настава тишина. Хашимото изчаква няколко секунди, после трескаво започва да върти настройката, но предаването сякаш е прекъснало.

— Нищо не хващам, доктор Джагър — смаяно поклаща глава легионерът. — Нищо, дори атмосферни смущения. Онова преди малко беше съвсем случайно, опитах на дълги вълни, макар че вече никой не ги използва.

Без да го слуша, баща ти хваща Хий-Ямшар за раменете.

— Кажи ми само едно, старче. Блестят ли аймораните?

Вместо отговор старецът започва да стене и да се клати напред-назад. Баща ти го разтърсва.

— Чуй ме! Блестят ли аймораните?

— Ай-ай! — изплаква Хий-Ямшар. — Блестят, небесни шамане. Блестят като капки роса и носят смърт.

Баща ти скача на крака.

— Обявете тревога! Всички да се подготвят за незабавна евакуация! — Той се обръща към теб. — Кайл, излез и ме чакай пред входа. След малко ще се върна.

Продължи на **10**.

Решението ти е разумно. Навътре в салона няма достатъчно проветрение и димът от жаравата би могъл да те задуши през нощта, без изобщо да усетиш. Освен това огънят на входа ще те пази от нощните хищници.

Минаваш в дъното на салона, лягаш върху седалките и се заслушваш в трополенето на дъждовни капки по корпуса. Монотонният шум постепенно те унася и ти потъваш в дълбок сън.

Мини на **83**.

Стиснал здраво копието, ти отново пристъпваш на площадката пред пещерата. Из леговището на буррака прокънтява заплашителен рев. Отвърщаш му с предизвикателни крясъци и след малко виждаш как в полумрака се надига грамадно косматото туловище.

Бурракът донякъде прилича на мечка, но има дълга вълча муцуна. Една-две секунди той стои изправен на задни лапи, после се хвърля към теб с поразителна бързина.

Как ще постъпиш сега?

Ще хвърлиш копието срещу звяра — мини на **70**.

Ще опреш копието в скалата и ще посрещнеш връхлитация буррак с острието — продължи на **105**.

Общата барака опустява. Последни излизате ти и Хий-Ямшар. Старецът спира под навеса пред входа и въздъхва:

— Късно е, Каджанга. Те вече са тук. Усецаш ли ги?

Може би е само внушение, но наистина имаш чувството, че онзи зловещ хлад в душата ти стремително се засилва. Обзело те е такова напрежение, че едва не подскачаш, когато някъде наблизо прозвучава мрачен глас:

— Огледалните, проклети да са!

Оглеждаш се и чак сега забелязваш, че на няколко крачки от теб стои Хашимото с радиостанцията в ръка.

Мини на [55](#).

Пътят през джунглата ви отнема не един, а повече от два часа, защото оклюмалите хлапета едва се тътрят и непрекъснато трябва да подбутваш най-мудните. Ала най-сетне излизате пред стръмен скалист склон. Високо горе наистина се тъмнее отворът на пещера.

— Видя ли, Каджанга? — гордо възкликва Камиури. — Хубава пещера е. Вътре ще има място за всички.

— Първо да разузнаем — прекъсваш го ти и започваш да се катериш нагоре.

На десетина метра под пещерата започва отвесна скална стена. Налага се да заобиколите отстрани и след малко излизате върху тясна каменна площадка пред мрачния отвор. Понечваш да влезеш навътре, но изведнъж пръстите на Камиури се впиват в ръката ти.

— Стой, Каджанга! — Той шумно подушва въздуха. — Не усещаш ли миризмата? Вътре има буррак!

Застиваш на място и извъръщаш глава към приятеля си.

— Какъв е този буррак?

— Звяр — жално измънка Камиури. — Ай-ай, страшен звяр, Каджанга! Грамаден и зъл!

Сякаш за да потвърди думите му, откъм вътрешността на пещерата долита злобно ръмжене. Отдръпваш се настрани от площадката и когато сте на безопасно разстояние, решително казваш:

— Трябва да прогоним буррака, Камиури. Да го прогоним... или да го убием. Друго не ни остава.

— Но как?

Точно същото се питаш и ти. Как смяташ да убиеш звяра?

Оглеждаш входа на пещерата. Под нея, близо до отвесната стена, е израсло високо дърво и клоните му достигат на метър от площадката. Ако бурракът наистина е толкова злобен, лесно ще го подмамиш навън. А после?

Ако имаш бластер и искаш да го използваш, мини на **11**.

Ако се опиташ да убиеш звяра с копие, продължи на **26**.

Ако наредиш на всички да заемат позиция над пещерата и да обсипят буррака с камъни, прехвърли се на **48**.

Остава и още един, крайно рискован план. Можеш да разяриш буррака и когато те подгони, да се хвърлиш върху дървото с надеждата, че побеснелият звяр ще падне в пропастта. Ако избереш тази идея, попадаш на **61**.

Успех! Дулото без никакво усилие хлътва на място и сега държиш в ръката си напълно сглобен бластер.

Продължи на [210](#).



Джунглата свършва изведнъж. Пред вас грейва слънце и наред огромна поляна виждате нов храм — този път грижливо поддържан, без

следа от растителност по стените. Ала има нещо странно. Наоколо не се мярка жива душа.

Със свито от тревога сърце ти повеждаш приятелите си към входа на храма. Масивният портал е отворен, в преддверието потрепват пламъците на факли... и нищо повече. Къде са се дянали всички?

Изкачвате се по широките стъпала, плахо пристъпвате напред в полумрака и едва сега пред вас се появява първото живо същество. От сенките изниква прегърбена фигура, облечена в широка безформена дреха. Лицето не се вижда под ниско нахлупената качулка.

Отваряш уста да кажеш нещо, но жрецът само прави знак да го последвате и тръгва напред по дългия коридор.

Стотина крачки по-нататък се озовавате в огромна зала, където светлините на факлите едва разсейват тъмнината. Върху каменен трон пред теб седи полугола жена-котка.

— Каджанга — изрича тя и гласът ѝ отеква в сенките под високия свод.

— Откъде ме познаваш? — възкликваш ти.

Тайнствената жена се размива високо, звънко и весело.

— Много неща знам, Кайл Джагър. Знам, че си храбър. Знам, че макар отвън да изглеждаш момче, отвътре вече си мъж. Знам, че градината на сърцето ти е изпепелена и надали някога ще разцъфне отново. Знам още, че в целия този свят няма нито един жив твой сънародник. Кажи ми сега какво искаш.

Отговорът сам излита от устните ти.

— Най-напред искам да се погрижите за моите приятели.

Жената презрително подвива устни.

— За тия ли? Добре, ще се погрижим. Вървете с моя слуга, деца!

— А ти, Каджанга? — плахо прошепва Ейна.

Гласът на жената върху трона става заплашителен.

— Млъквай, момиченце!

Ейна изхлипва само веднъж, после прегръща Камиури през рамото и двамата покорно тръгват подир човека с качулката към една странична врата.

Мълчаливо се вглеждаш в жената-котка. Макар и чужда, тя е невероятно красива. Изпитваш към нея същите чувства, както и към Ейна, но многократно по-силни — както привличането, така и някакво странно отблъскване.

— А сега кажи какво искаш лично за себе си, Каджанга — пита тя, когато оставате сами в залата.

Прехапваш устни и се взираш в нея. Как може да е тъй красива... и толкова отвратителна? Не знаеш дали си се влюбил в нея, или я ненавиждаш от дън душа.

— Искам да напусна проклетия ви свят! — изкрещяваш ти.

Този път смехът на жената е хладен и високомерен.

— Да го напуснеш ли, Каджанга? Колко скромно желание... Но как ще го напуснеш, когато той е пуснал корени в теб? Като семе от крапуг, което ще черпи сокове от теб докато умреш. Късно е за това, Каджанга. Вече никога не ще бъдеш Кайл Джагър. Но щом желаяш, върви... Върви си. Очаквах желанието ти — и то ще бъде изпълнено.

— Мразя те! — прошепваш ти и с омекнали нозе тръгваш назад по коридора.

— Обичаш ме, Каджанга! — догонва те насмешлив глас, после отново се възцарява тишина.

На изхода мълчаливо чака човекът с качулката. Когато минаваш край него, той изведнъж протяга ръка, пххва нещо между пръстите ти и веднага се отдалечава през сенките.

Все още замаян, ти слизаш надолу по стъпалата, вдъхвайки с пълни гърди чистия въздух. Имаш чувството, че още няколко минути престой в този проклет храм биха те задушили. После свеждаш очи към предмета в ръката си и изкрещяваш.

Стискаш малка десантна радиостанция!

Мини на **113**.

Мини на **64**.

Колко заряда имаш?

Четири — мини на **119**.

Три или два — продължи на **137**.

Един — попадаш на **155**.

Завиваш се с чаршафа и заспиваш дълбоко. От този сън вече никога няма да се събудиш... или по-точно ще се събудиш за част от секундата в мига, когато сноп огнени лъчи изпепелява до основи бунгалото заедно с теб.

Това е краят, Кайл. Аймораните са дошли и са донесли гибел за всички в селото.

Работата е бавна, защото се стараеш да режеш тапицерията от седалките на колкото се може по-равни ивици. Но с назъбеното парче метал това се оказва невъзможно — на места ремъците са широки, другаде съвсем тесни. Седнал до теб, Камиури ги връзва един за друг и криво-ляво сплита въже. Когато най-сетне приключвате, салонът изглежда тъй, сякаш из него е бесняла цяла глутница хискаури. Колкото до резултата, той само с усилие може да се нарече задоволителен — макар и достатъчно дълго, въжето ти внушава съвсем основателни съмнения. Е, няма как, ще трябва да се примириш с онова, което имаш. Разкършваш се и потупваш Камиури по рамото.

— Да вървим.

Мини на [53](#).

Разтърсва те истеричен смях на облекчение. Та това е Ейна — отлично познаваш гласа ѝ. След малко тя пристъпва покрай огъня с твоето копие в ръка, оглежда те с недоумение и също се размива.

— Каджанга! Толкова се радвам да те видя! А пък ти без малко да ме убиеш... Виж какво ти нося!

Под трептящата светлина на огъня различаваш в ръцете ѝ кожена торбичка. Ейна развързва ремъчето и измъква отвътре парче пушено месо, шепа сухи плодове и няколко ядки.

— Яж, Каджанга!

Мини на [134](#).

Мини на [52](#).

— Правилно! — провикваш се ти. — Ще ги прогоним! Вижте колко сме много!

Налучкал си най-точната дума. Всъщност съвсем не сте много, но окуражени от твоята решителност, останалите се изправят на крака и тръгват да търсят оръжия. Камиури повежда още три момчета и след десетина минути четиримата се връщат с дебел дънер. Няколко удара с тежкото дърво — и портата зейва широко разтворена.

С тояга в едната ръка и камък в другата, ти пръв се втурваш към двора. Но преди да направиш и пет крачки, пред теб зейва широко разтворената паст на най-едрия джагамал. Какво ще направиш сега?

Ще захвърлиш камъка в гърлото на звяра — мини на **3**.

Ще се приближиш и ще го удариш с камъка отгоре по муцуната — продължи на **20**.

Ще го удариш с тоягата отгоре по муцуната — прехвърли се на **41**.

Ще се опиташ да заклециш челюстите на влечугото, като пъхнеш тоягата изправена между тях — попадаш на **58**.

Измъкваш джобното ножче... и с ужас разбираш, че не ще имаш време да го отвориш, защото черният силует на хищника вече полита към теб. Успяваш само отчаяно да вдигнеш ръка насреща му.

Мини на [76](#).

За твоя изненада привечер Ейна отново се появява с торбичка храна.

— Глупаво постъпих, Каджанга — изрича тя с наведени очи. — Не биваше да ти се сърдя. Ти си нашата единствена надежда, нали и Хий-Ямшар го каза...

— Не, аз постъпих зле — възразяваш ти. — Извинявай, Ейна, просто не умея да общувам с момичета...

— Знам — тихо прошепва тя, после изведнъж се разплаква и те прегръща с всичка сила. — Трябва да ни спасиш, Каджанга! Трябва да ни спасиш! Останем ли тук, всички ще умрем!

Няколко минути Ейна се притиска към теб, разтърсвана от ридания. Сетне рязко се отдръпва, избърсва очи и избягва навън, без да каже нито дума.

Мини на [56](#).

Копие с този размер не е съвсем подходящо за хвърляне, затова няма нищо чудно, че прелита на две педи от целта. Изтръпнал от тревога, ти отстъпваш назад... и в този момент отвън долита тихо подвикване:

— Каджанга!

Мини на **35**.

Пренебрегвайки опасността, ти се хвърляш напред и замахваш. Но за тази дързост може да платиш скъпо. Избери продължението — **14, 31** или **64**.

Поглеждаш го право в очите и помълчаваш няколко секунди, преди да отговориш:

— Искам да се спусна в Черната яма.

Веселото настроение на Камиури моментално се изпарява.

— Недей, Каджанга! Ай-ай, там ще загинеш! Знаеш ли колко е дълбока Черната яма? Пък и да слезеш, каква полза? Знам какво искаш, обаче Айгучи натроши всичко.

— Ще сляза! — упорито повтаряш ти. — И сега искам да ми помогнеш.

Както винаги, Камиури не устоява на втренчения ти поглед. Извързва глава и след кратко колебание промърморва:

— Добре, Каджанга. Какво искаш от мен.

— Най-напред ще ми помогнеш да приготвим въже — отговаряш ти и го въвеждаш в разбития кораб.

Имаш ли джобно ножче?

Да — мини на **16**.

Не — продължи на **34**.

Няма нищо чудно в това, че допускаш грешка. Израснал си в едно общество, където за отопление с огън се говори само в историческите романи. Но и тези романи рядко споменават една от най-коварните заплахи на огъня — въглеродния окис, който се отделя при недостиг на въздух.

Избери продължението — **69** или **91**.

С мълниеносно движение насочваш бластера срещу Огледалните и натискаш спусъка.

Колко заряда имаш?

Четири — мини на **77**.

Три — продължи на **92**.

Два — попадаш на **110**.

Един — прехвърли се на **129**.

Отначало изглежда, че дулото подхожда на зарядния блок, но скоро разбираш, че си сгрешил. Отгоре на всичко съединителите заяждат и се налага да дърпаш с всички сили, за да разделиш заклещените части.

Огледай още веднъж петте дула. Кое от тях ти се струва най-подходящо?

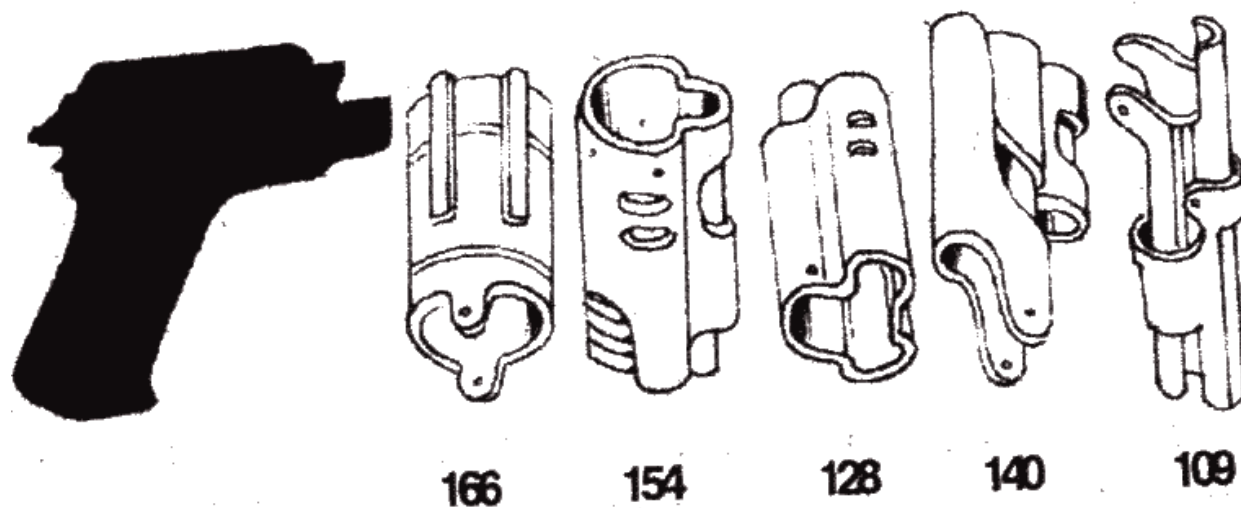

Избери дуло — **166, 154, 128, 140** или **109**.

Претърсваш джобовете си, но не откриваш нищо. С горчива усмивка плъзваш ръка по късите панталони. Това е всичко, което ти остава от цивилизацията — чифт окаляни панталони. Не можеш да се надяваш на помощ нито от Айгучи, нито от децата. Ако оцелееш, то ще е благодарение само на собствените ти сили.

Продължи на **15**.

Мощен удар се стоварва върху обтегнатата ти ръка с такава сила, че отхвъркваш в храстите. Тръсваш глава, после трескаво скачаш на крака, продължавайки да стискаш оръжието в изтръпналите си пръсти. С изненада откриваш, че не си наранен.

Хискаурът стои на няколко крачки от теб и от дълга рана върху лявата му лапа се стича кръв. Почти цяла минута се гледате втренчено, докато накрая хищникът изръмжава и бавно отстъпва назад.

Едва когато звярът изчезва сред храстите, ти успяваш да си поемеш дъх. Цялото ти тяло се разтърсва от преживяното напрежение. Но вече знаеш, че не си безпомощен. Можеш да се защитаваш от опасностите на джунглата. Знаеш и още нещо — непросримо беше да тръгваш без оръжие. Този път гибелта ти се размина по чудо, но чудесата рядко се повтарят.

Мини на [95](#).

Налага се дълго да разблъскваш уплашените хлапета, докато ги накараш да се изкатерят над пещерата. Но след като веднъж са приели твоя план, те послушно хващат по един едър камък и застиват в очакване.

Няколко минути по-късно ти отново пристъпваш на площадката пред пещерата. Из леговището на буррака прокънтява заплашителен рев. Отвърщаш му с предизвикателни кръсъци и след малко виждаш как в полумрака се надига грамадно космато туловище.

Бурракът донякъде прилича на мечка, но има дълга вълча муцуна. Една-две секунди той стои изправен на задни лапи, после се хвърля към теб с поразителна бързина.

Избери продължението — **65**, **81** или **144**.

— Каджанга!

Най-напред в ушите ти нахлува бученето на поройния дъжд зад стените на бунгалото. Сетне осъзнаваш, че някой те разтърсва за рамото. Отваряш очи и в слабата светлина на нощната лампа различаваш над себе си котешкото лице на своя най-добър приятел — единайсетгодишния Камиури. Надигаш се на лакти и сънено питаш:

— Какво има, Камиури? Защо не спиш?

Той тревожно размърдва уши, оглежда се, сякаш очаква да открие в бунгалото още някого и отговаря шепнешком:

— Трябва да бягаш, Каджанга!

Разтърсваш глава, за да прогониш дрямката и с недоумение оглеждаш приятеля си. Късата му козина е мокра, ушите присвити, а лицето напрегнато. Но знаеш много добре, че Камиури обича да си фантазира. И друг път е измислял нападения на страховити зверове, наводнения, а веднъж даже земетресение, след като бе изслушал разказите на легионера Хашимото от охраната. Потупваш го по рамото.

— Добре де, значи трябва да бягам. Какво е станало този път? Пак ли земетресение?

— Не си измислям, Каджанга! — възкликва Камиури и в гласа му долавяш нотки на отчаяние. — Трябва да бягаш... всички трябва да бягаме.

— Но защо?

Той отново се оглежда и прошепва:

— Идват аймораните!

Едва удържаш смеха си. Значи това било! Много пъти си чувал легенди за аймораните — на местния език това название означава „живите капки“. Според вярванията на хората-котки аймораните са нещо като духове на джунглата, които убиват безмилостно всеки срещнат. Но досега не си видял нито един айморан, а и възрастните смятат, че това е само суеверие.

Ако кажеш на Камиури да те остави на мира и се опиташ пак да заспиш, мини на [62](#).

Ако го разпиташ откъде знае за аймораните, продължи на [97](#).

Дълго се колебаеш, но накрая решаваш да се удържиш от експеримента. Щом индикаторът свети, би трябвало всичко да е наред. Продължи на **21**.

Мини на [73](#).

Отначало изглежда, че блокът подхожда на дръжката, но скоро разбираш, че си сгрешил. Отгоре на всичко съединителите заяждат и се налага да дърпаш с всички сили, за да разделиш заклещените части.

Огледай още веднъж зарядните блокове. Кой от тях подхожда на дръжката?

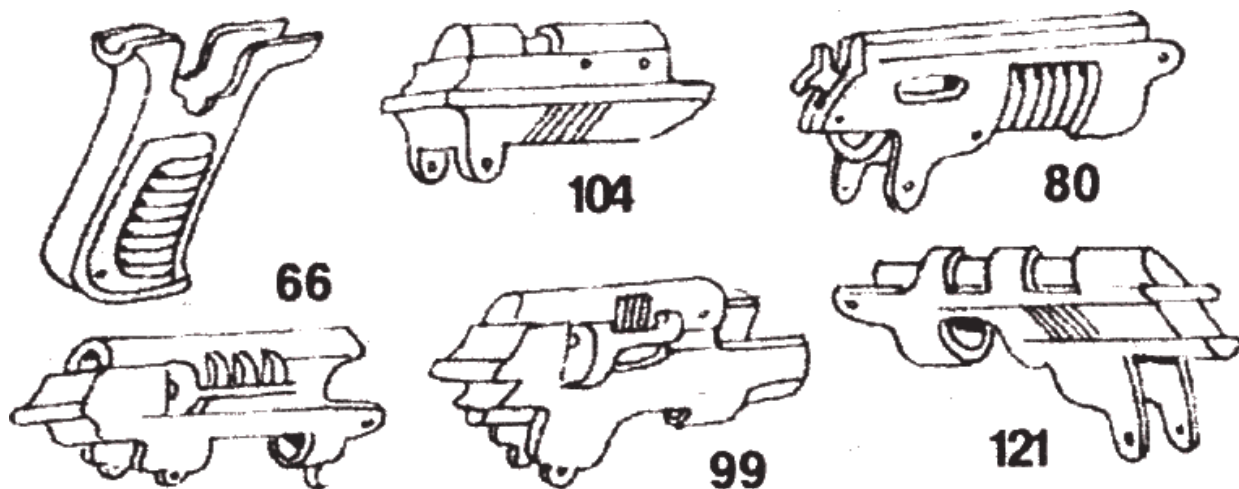

Избери част — **66**, **80**, **99**, **104** или **121**.

Черната яма е тясна, дълбока пропаст само на четвърт час път от селото. Много пъти са те предупреждавали да не ходиш натам, но сега няма кой да ви спре. При тази мисъл на гърлото ти отново засяда горчива буца. Стискаш зъби и с усилие прогонваш мисълта за родителите си и хората от екипа. Трябва да се съсредоточиш единствено върху предстоящата задача.

Когато спирате край ръба на ямата, Камиури пристъпва напред и боязливо надниква надолу в мрака, откъдето долита бученето на вода.

— Много е опасно, Каджанга. Пък и нищо няма да намериш, водата сигурно е отнесла каквото изхвърлихме. Защо не се откажеш, а?

Ако се съгласиш с него, мини на **68**.

Ако твърдо желаеш да се спуснеш в Черната яма, продължи на **85**.

Уви, зле изплетеното въже не издържа тежестта ти и се разкъсва само на метър над теб. Политаш надолу, усещайки как вътрешностите ти се свиват на топка от леден ужас. Сетне каменната площадка те посреща с убийствен удар. Чуваш как костите ти пращят, пронизва те непоносима болка... и след миг безжизненото ти тяло потъва в кипналите води на подземната река.

Това е краят на Кайл Джагър — последният оцелял от база „Надежда“.

— Какви са тия Огледални? — питаш ти, пристъпвайки към Хашимото.

Сержантът прехвърля станцията в лявата си ръка, а с дясната разкопчава кобура на бластера.

— Досега бяха само слух, Кайл. Мъгла, въздух. Някой от голямото началство не е искал да всява паника, затова сега може яко да си изпатим.

— Какъв е този слух? — настояваш ти.

Хашимото се заглежда към бунгалата наоколо, пред които се събират хората от екипа. Заедно с още двама души баща ти обикаля от врата на врата. Една-две минути легионерът мълчи, после неохотно продължава:

— Едно се знае със сигурност. Първите изследователски екипи на Айяла са изчезнали безследно. Било е преди около двайсет и пет години. Разбираш ли, изчезнали са! Заедно с техниката, заедно с транспорта. Издирването не дало никакви резултати. Пет години по-късно земното командване изпратило тук малък отряд на Звездния легион. И нищо. Никаква заплаха. Изчакали година, две, три... Накрая решили, че планетата все пак е безопасна и можем да влезем в по-широк контакт с местните жители. Официално няма обяснение за изчезването на първите екипи. Но се носи упорит слух, че са били унищожени от космически противник, който вероятно има секретна база някъде на планетата. И заедно с този слух върви едно название — Огледалните.

Макар че не разбира разговора ви, Хий-Ямшар се е приближил и слуша с интерес. Внезапно Хашимото бръква в джоба си, измъква огледалце и го поднася пред очите на стареца.

— Казваш, че аймораните блестят. Като това ли?

Хий-Ямшар кимва, но от гърлото му излита само задавено възклицание. Разширените му очи са приковани в някаква точка зад вас. Понечваш да се обърнеш, но в този миг наоколо сякаш избухва мълния и страхотен взрив те отхвърля на няколко метра от бараката.

Мини на [90](#).

Тази нощ спиш неспокойно. На няколко пъти се будиш, измъчван от една и съща мисъл: какво можеш да сториш? Да убиеш Айгучи? Добре, това изглежда съвсем реално. Но не бива да пренебрегваш и другата възможност — той да убие теб. Какво ще стане тогава с Камиури, Ейна и останалите деца? Едва ли ще издържат дълго на тежката работа при търговеца.

Не, решаваш ти на следващата сутрин. Най-разумното ще е да изчакаш. Когато свърши дъждовният сезон, ще поведеш всички надолу покрай реката.

Ала още същия ден събитията те изпреварват.

Мини на [72](#).

Колко заряда имаш?

Четири — мини на **119**.

По-малко от четири — продължи на **184**.

Непростима глупост, Кайл! Подобни неща може да стават в комиксите, но не и в реалния живот. Със светкавичен замах на муцуната чудовището отбива тоягата настрани, после грамадните му челюсти тракват и отхапват ръката ти над лакътя. От разкъсаните артерии бликва кървав фонтан.

Мини на [82](#).

Старецът глухо въздъхва.

— Аймораните идват, пришълецо. Повярвай ми. Знам го.

— Откъде? — настоява упоритият Хашимото.

Хий-Ямшар разперва ръце.

— Усещам го. Какво друго да ти кажа? Ние с теб сме различни, звезден боецо. Щом ти не усещаш нищо, няма как да ти обясня. Трябва да ми се довериш.

Легионерът упорства още пет-шест минути, но старецът само бръцололеви някакви безсмислици за богове и смъртоносна заплаха. Накрая Хашимото разбира, че разговорът е безсмислен и свива рамене.

— Добре де, ще те заведе при доктор Джагър. Дано поне той изкопчи нещо смислено.

Старецът тъжно поклаща глава.

— Да вървим. Но се боя, че вече е късно. Аймораните идват.

Дъждът навън е станал толкова силен, че старецът залита от ударите на водните струи. След десетина крачки Хашимото се връща назад, премята ръката му през рамото си и го помъква към общата барака.

Както си предполагал, в общата барака се е събрал почти целият екип. Липсват само легионерите от охраната, които винаги са те учудвали със способността си да спят неограничено дълго, когато не са на дежурство. На една маса в ъгъла родителите ти играят бридж с други двама лекари. Хашимото неволно е блъснал вратата малко по-силно и всички погледи се отправят към вас.

— Доктор Джагър! — в настаналата тишина гласът на легионера прозвучава тревожно. — В селото става нещо странно. Всички са избягали, а Хий-Ямшар твърди, че аймораните щели да дойдат.

Баща ти рязко става, пристъпва към стареца и се вглежда в очите му.

— Вярно ли е, Хий-Ямшар?

Старецът кимва. Преди да е заговорил, баща ти се обръща към Хашимото.

— Свържи се с Центъра. Незабавно!

При първите му думи легионерът е направил крачка към вратата, но веднага спира и измъква от джоба на ръкава си миниатюрна радиостанция. Не е толкова мощна, колкото апаратурата в бараката на охраната, но очевидно сега бързината е най-важна. Междувременно баща ти придърпва Хий-Ямшар към най-близкия стол и сяда до него.

— Разкажи ми сега за аймораните. Откъде знаеш, че ще дойдат?

Старецът безпомощно поклаща глава.

— Как да ти обясня, небесни шамане? Вие не разбирате толкова много неща, с които сме израсли. Просто го усещам. То е като тръпка, като далечен хлад във въздуха. Затвори очи и опитай да го усетиш.

Гласът му е толкова убедителен, че за момент всички в бараката затварят очи. Ти също... и внезапно сякаш наистина долавяш в душата си странен, безкрайно чужд и далечен хлад, изпълнен с жестокост, заплаха и безразличие. Не знаеш дали това чувство е истина, или просто думите на стареца са ти го внушили. Мъчиш се да анализираш чувствата си, но в това време те сепва гласът на Хашимото:

— Няма връзка, доктор Джагър. Да опитам ли с другата апаратура?

Всички наоколо смаяно се втрещават в легионера. За Звездния легион се отпуска най-добрата техника и изглежда просто невъзможно тя да откаже.

— Опитай отново! — рязко отвърща баща ти и пак се обръща към Хий-Ямшар. — Хайде, старче, разкажи ми повече за аймораните. Наистина ли са толкова страшни, колкото разказват вашите предания?

— Те носят смърт — глухо изрича Хий-Ямшар. — Нищо не може да ги спре, нищо.

— И нашите огнени копия ли?

— Нищо, шамане! Те са ръкавица върху ръката на боговете!

Нямаш време да се запиташ какво означават тия загадъчни думи. Внезапно откъм радиостанцията в ръката на Хашимото долита тъничък, едва доловим глас:

— База „Надежда“, чувате ли ме? Тук транспорт 7, търся база „Надежда“.

Легионерът рязко вдига станцията към устните си.

— Транспорт 7, чуваме ви слабо. Увеличете мощността.

— Невъзможно... — гласът за момент заглъхва. — И без това... на пълна мощност... другите бази... никаква връзка... База „Надежда“,

приемате ли?

Баща ти скача и грабва станцията от ръцете на Хашимото.

— Тук доктор Джагър, шеф на екипа. Говорете, транспорт 7.

— Доктор Джагър, за всички бази е обявена незабавна евакуация, повтарям, незабавна евакуация. Центърът под масирана атака на неизвестен противник. По неуточнени данни става дума за Огледалните. Имам заповед да ви евакуирам по аварийната процедура. Чакайте, пристигам до десет минути.

Гласът изтънява и отново настава тишина. Хашимото изчаква няколко секунди, после трескаво започва да върти настройката, но предаването сякаш е прекъснало.

— Нищо не хващам, доктор Джагър — смаяно поклаща глава легионерът. — Нищо, дори атмосферни смущения. Онова преди малко беше съвсем случайно, опитах на дълги вълни, макар че вече никой не ги използва.

Без да го слуша, баща ти хваща Хий-Ямшар за раменете.

— Кажи ми само едно, старче. Блестят ли аймораните?

Вместо отговор старецът започва да стене и да се клати напред-назад. Баща ти го разтърсва.

— Чуй ме! Блестят ли аймораните?

— Ай-ай! — изплаква Хий-Ямшар. — Блестят, небесни шамане. Блестят като капки роса и носят смърт.

Баща ти го оставя и се обръща.

— Обявете тревога! Всички да се подготвят за незабавна евакуация! — Той се обръща към теб. — Кайл, излез и ме чакай пред входа. След малко ще се върна.

Продължи на [27](#).

Мини на 45.

Когато отново пристъпваш на площадката пред пещерата. Из леговицето на буррака прокънтява заплашителен рев. Отвърщаш му с предизвикателни крясъци и след малко виждаш как в полумрака се надига грамадно косматото туловище.

Бурракът донякъде прилича на мечка, но има дълга вълча муцуна. Една-две секунди той стои изправен на задни лапи, после се хвърля към теб с поразителна бързина.

Избери продължението — **195** или **193**.

— Не те лъжа, Каджанга! — почти изплаква Камиури. — Аймораните идват и който остане тук, ще загине!

Той като че наистина вярва в това нашествие на духовете. Ако все пак решиш да го разпиташ защо е толкова сигурен, мини на [97](#).

Ако му кажеш да върви да спи, продължи на [71](#).

Огнена болка прорязва рамото ти и в същия миг мощен удар те отхвърля в храстите. Тръсваш глава, после трескаво скачаш на крака, продължавайки да стискаш оръжието в изтръпналите си пръсти. Хискаурът стои на няколко крачки от теб и от дълга рана върху гърдите му се стича кръв. Почти цяла минута се гледате втренчено, докато накрая хищникът изръмжава и бавно отстъпва назад.

Едва когато звярът изчезва сред храстите, ти успяваш да си поемеш дъх. Цялото ти тяло се разтърсва от преживяното напрежение. Извиваш глава настрани и изтръпваш. Дясната ти ръка е раздрана от рамото до лакътя.

Повече и дума не може да става за търсене на храна. Отиваш до реката, изпираш криво-ляво две парчета от панталоните си и превързваш раната. Но това вече не може да те спаси. В джунглата всяка рана бързо се инфектира, а няма откъде да получиш лекарска помощ.

Още същата вечер те втриса, а на следващия ден не си в състояние да станеш. Изгаряш от жажда, бълнуваш, мяташ се край изгасналия огън... и след още едно денонощие инфекцията слага край на живота ти.

Стъписан от твоята дързост, звярът опитва да те ухапе, но ти се оказваш по-бърз. Жестокият удар го улучва право в муцуната, малко над ноздрите. Челюстите на джагамала се захлопват с глухо тракане. Без да губиш нито миг, ти нанасяш нов удар и извикваш през рамо:

— Бийте!

Мини на **100**.

Уви, дори и най-добрият план може да се провали заради калпави изпълнители. Подмамил си буррака навън и вече се готвиш да побегнеш, когато едно от хлапетата прибързано хвърля камъка си. Другите не остават по-назад. Над площадката се посипва каменна градушка.

— Спрете! — чуваш яростния вик на Камиури.

Но вече е късно. Едро парче скала те улучва в тила. Замаян, ти залиташ към ръба... и рухваш в пропастта, където след секунди ще намериш смъртта си.

Мини на [121](#).

В паметта ти изплуват предсмъртните думи на Хий-Ямшар: „Болка и страдание... Това привлича аймораните, Каджанга. Мнозина можеха да оцелеят, ако знаеха как да се борят със страха, болката и страданието“.

Без колебание сядаш на калната земя, отпускаш ръце върху кръстосаните си крака и отправяш спокоен поглед към Огледалните. За момент дълбоко в душата ти трепва страх, но ти го прогонваш с усилие на волята. Трябва да вярваш в мъдростта на стареца — нали тъкмо благодарение на нея той оцеля единствен от всички възрастни в селото.

Огледалните бавно се приближават и спират само на две крачки от теб. Мозъкът ти е като вцепенен. Не можеш да мислиш, не изпитваш нищо и само гледаш с тъпо любопитство блестящите тела, в които различаваш собственото си изкривено отражение. Зловещият хлад в душата ти е станал почти непоносим, но сред него усещаш и още нещо — разочарованието на Огледалните. Това е като... като... — хрумва ти странно сравнение — като обидата на прегладнял човек, който захапва зрял плод, само за да открие изведнъж, че плодът е направен от восък.

Двете лъскави фигури се обръщат едновременно и изчезват в джунглата.

Оставаш да седиш неподвижно. Едва след като е минал цял час, ти се изправяш и тръгваш обратно към селото.

Мини на [122](#).

Дълго се колебаеш, но в крайна сметка решаваш, че Камииури е прав. Най-вероятно подземната река е отнесла всичко, а и спускането в пропастта би било прекалено голям риск. Не ти остава нищо друго, освен да се сбогуваш със своя приятел и да тръгнеш обратно към жилището си.

Мини на [203](#).

След като разпалваш огъня, ти лягаш до него и се заслушваш в трополенето на дъждовни капки по корпуса. Монотонният шум постепенно те унася и ти потъваш в дълбок сън. Но няколко часа покъсно се събуждаш задъхан от някакъв страшен кошмар. Всъщност, не знаеш буден ли си, или сънят продължава. Главата ти се цепи от непоносима болка, а около гърдите ти сякаш е стегнат железен обръч. Нямах сили да станеш на крака и едва пропълзяваш до отвора, където те лъхва свеж, влажен въздух.

Дълго лежиш, докато накрая се опомниш достатъчно, за да размислиш. Щом от чистия въздух ти стана по-добре, значи нещо не е наред вътре в салона. И виновникът може да бъде само един — огънят.

Разсъжденията ти са абсолютно верни. Навътре в салона няма достатъчно проветрение и огънят постепенно е започнал да тлее. А тъкмо при такова бавно горене се отделя въглеродният окис — газ без цвят и мирис, но смъртоносен, ако не го усетиш навреме. В миналото този невидим убиец е причинил гибелта на мнозина непредпазливи хора, та дори и на великия френски писател Емил Зола.

Нямаш намерение да повтаряш снощната грешка. Пренасяш огнището близо до входа и изчакваш докато салонът се проветри. Тези предпазни мерки се оказват достатъчни — остатъкът от нощта минава без произшествия.

Продължи на **83**.

Замахваш с всичка сила и хвърляш копието. От какво си изработил [острието му](#)?

От кремък или обгорено дърво — мини на [127](#).

От джобното ножче или парче метал — продължи на [149](#).

— Глупак! — ядосано изсъсква Камиури и изтичва навън.

Една-две минути се вслушваш в шума на поройния дъжд, сетне отново те наляга дрямка. В полусън се усмихваш. Аймораните... Ама че измислица! Добре поне, че Камиури не събуди родителите ти.

Избери продължението — **33** или **84**.

Малко преди пладне отчаяни крясъци те карат да скочиш на крака. Изтичваш навън, но още преди да разбереш какво става, Камиури изскача от храстите и се вкопчва в теб. Отдръпваш се, за да го огледаш... и мигновено те обзема лошо предчувствие. Приятелят ти изглежда ужасно. От разбития му нос тече кръв, едното му око е подпухнало и затворено, а върху лявата му ръка се тъмнее прясна синина от тояга.

— Помощ... — изпъхтява Камиури. — Помогни ни, Каджанга...
Иначе... Ейна ще умре...

— Какво е станало? — питаш ти, макар че вече предусещаш отговора.

Ако си подарил на Ейна кичур от косата си, мини на [117](#).

В противен случай продължи на [146](#).

Копието се стрелва в мрака и безпогрешно улучва целта. Какво **острие** си му изработил?

Кремъчно — мини на **94**.

Обгорено на огън — продължи на **115**.

От парче метал — прехвърли се по свой избор на **124** или **163**.

От джобното ножче — попадаш на **143**.

Опиянени от победата, хлапетата се впускат в див танц около обезобразеното тяло на търговеца. Една-две минути ги гледаш замаяно, сетне пращането на пламъци те кара да се обърнеш. Огънят е обгърнал къщата с удивителна бързина и вече се прехвърля върху оградата.

— Пожар! — извикваш ти. — Помогнете, трябва да изгасим огъня!

Никой не ти обръща внимание. Изтичваш към Ейна, разрязваш въжетата и я изнасяш извън двора. Когато се връщаш положението вече е неспасяемо. Подплашените хлапета се разбягват, оставяйки къщата във властта на огнената стихия.

Махваш с ръка и отиваш да седнеш до Ейна. След малко усещаш върху рамото си ръката на Камиури.

— Благодаря ти, Каджанга — тихо казва той.

Вдигаш очи към него.

— За какво, Камиури? Ти направи много повече. Твоите камъни показаха на другите, че Айгучи не е толкова страшен.

Той кимва.

— Така е. Но без теб нямаше да имам тази смелост. Защото дори когато грешиш, ти си Ка-Джанга.

Мини на 7.

Съединителите щракват и зарядният блок с лекота се намества върху дръжката. Дълбоко въздъхваш. Просто не можеш да повярваш на късмета си.

Продължи на [132](#).

Мощен удар отбива ръката ти настрани, после звярът се стоварва върху теб с цялата си тежест. Рухваш по гръб сред храстите, а дългите зъби на хискаура се впиват в гърлото ти, улучвайки безпогрешно артерията. Напразно опитваш да се бориш. Силите ти изтичат заедно с кръвта и само след две минути потъваш в мрак.

Такъв е тъжният край на Кайл Джагър — последният оцелял от база „Надежда“.

Спусъкът меко хлътва под пръста ти, но не се случва абсолютно нищо. Бластерът не работи!

Захвърляш безполезното оръжие и отчаяно хукваш през храстите, ала преди да пробягаш и десет крачки, в гърба ти се врязват два огнени лъча. Загиваш мигновено и това е краят на твоето приключение.

Ейина дълбоко въздъхва и тръсва глава. Вече не е сърдита, но в очите ѝ просветват упорити пламъчета.

— Е, добре! Ще ти покажа, че съм достойна. Лека нощ, Каджанга. Искат ти се да кажеш нещо успокояващо, но преди да отвориш уста, момичето изтичва навън.

Продължи на **101**.

Посягаш и хващаш Камиури за рамото.

— Чакай малко! Размислих. Ще отида да предупредя охраната, а ти в това време бягай да освободиш Хий-Ямшар. После го доведи в общата барака. Разбра ли?

Камиури мълчаливо кимва и изтичва към центъра на селото, а ти се отправяш към бараката на охраната.

Продължи на [164](#).

Мини на [121](#).

Сега! Подмамил си звяра навън и е време да се спасяваш. С отчаян скок политаеш от ръба на площадката и протегнатите ти ръце се вкопчват в най-близкия клон. Зад себе си чуваш нов рев, ала този път долавяш в него болезнена нотка. Извъръщаш глава тъкмо навреме, за да видиш как върху звяра се сипе каменна градушка. Объркан и побеснял от болка, бурракът започва да се мятта по площадката, достига ръба... и рухва в пропастта. След две секунди чуваш далече долу глух удар и пращане на кости. После настава тишина.

Докато се изкатерваш по клона, откъм скалите над пещерата се раздават възторжени викове. Успял си да победиш и този път!

Мини на **187**.

Вцепенен от непоносима болка, ти падаш сред калния двор. Камиури се опитва да ти помогне, но друг джагамал го захвапва за крака. Останалите надават писъци и побягват, като те изоставят да умираш от загуба на кръв, което ще стане след броени минути.

Събуждаш се бодър, но докато лежиш върху меката тапицерия на седалките, постепенно те налягат мрачни мисли. С този разбит кораб съдбата ти поднесе прекалено голям подарък, ала едва ли и занапред ще е така. Можеш да разчиташ единствено на себе си и затова трябва да подредиш задачите по важност.

Болезнено свиване в стомаха ти подсказва една от тях — да си намериш храна. А след малко се сецаш за още нещо — ще ти е необходимо оръжие. И тъй, с кое ще се заемеш по-напред?

Ще си осигуриш оръжие — мини на [112](#).

Ще потърсиш храна — продължи на [161](#).

Нечия груба ръка те дръпва от леглото. Преди да разбереш какво става, вече си на крака. Примигваш, разтъркваш очи и разпознаваш насреща си сержант Хашимото от охраната.

— Какво... какво има? — сънено промърморваш ти.

— Идвай, момче! — отсича сержантът. — Получихме заповед за евакуация. След малко ще пристигне транспортен кораб. Центърът е нападнат от Огледалните.

Изтръпваш. Понякога си чувал хората от екипа да споменават за Огледалните — винаги с недомлъвки, но все пак достатъчно ясно, за да разбереш за какво става дума. Преди двайсет и пет години първите изследователи на Айяла са изчезнали безследно. Така и не е установено какво се е случило с тях, но мълвата твърди, че са били избити от загадъчни космически пришълци, наречени Огледалните.

Пръсти на сержанта стискат ръката ти като клещи. Без да се бави, той те измъква навън и те блъска напред.

— Бягай в общата барака, Кайл. Аз отивам...

Той не успява да довърши. Внезапно наоколо сякаш избухва мълния и страхотен взрив те отхвърля на няколко метра от бунгалото.

Мини на **90**.

Камиури дълбоко поема дъх, после стисва юмруци и решително застава пред теб.

— Тогава ще слеза аз.

— Я стига! — размиваш се ти. — Нали те е страх!

— Страх ме е — признава Камиури. — Обаче истински мъж не е онзи, който не се страхува, а онзи, който умее да побеждава страха си. Така казваше Хий-Ямшар.

Не си особено убеден. Камиури забелязва това и бързо добавя:

— Помисли малко, Каджанга! Аз съм по-лек и по-пъргав, значи по-лесно ще слеза надолу. А ти си по-силен, тъй че ако потрябва, ще можеш да ме изтеглиш.

Този път доводите му звучат съвсем разумно. Ако се согласиш с Камиури, мини на [120](#).

Ако предпочиташ да слезеш сам, продължи на [145](#).

Мини на [73](#).

Мини на 45.

Няма как — да се спори с жени е безнадеждна работа, установили са го още древните мъдреци. Разтваряш ножчето, отрязваш кичур от косата си и го подаваш на Ейна.

Продължи на [131](#).

На следващия ден гладът те мъчи още по-зле. Не намираш почти никакви плодове и орехи. За сметка на това гъби има в изобилие и по влажната земя, и по дънерите на дърветата. Ти обаче не смееш да ги опиташ — знаеш, че много от тях са отровни.

През цялата сутрин обикаляш плитките вирове на реката. Виждал си децата от селото да ловят риба с копие. Но или този вид риболов има някаква тайна, или ти не си достатъчно сръчен. След няколко часа напразни усилия се завръщаш в укрытието с една-единствена риба, малко по-дълга от педя. Изпечена върху огъня, тя едва стига колкото да залъжеш глада за малко.

На следващата сутрин не можеш да се похвалиш дори с такава мизерна плячка. Гладът започва да става непоносим. След пладне, когато поройният дъжд се посипва като по часовник, ти лягаш до огъня, унесен в черни мисли. Вече си само на крачка от отчаянието. Каква надежда може да имаш? Спасителна експедиция едва ли ще дойде — навярно Центърът е унищожен до последния човек. Хлапетата няма да ти помогнат, а от Айгучи можеш да очакваш само злини — нали и Хий-Ямшар те предупреди за това преди смъртта си.

Остава само едно — да издържиш някак един месец до края на дъждовния сезон, а после да тръгнеш надолу по реката. Ако Хий-Ямшар е прав, там трябва да има градове.

Не усещаш кога над джунглата е паднала влажна, задушна нощ. Внезапно от мрачните мисли те изтръгва леко шумолене навън. Светкавично протягаш ръка към копието и присвиваш очи. Светлината на огъня те заслепява, но все пак различаваш наблизко някакъв тъмен силует. През главата ти прелита една мисъл — хищник!

Как ще постъпиш сега?

Незабавно ще хвърлиш копието срещу силуета — мини на **5**.

Ще насочиш копието напред и бавно ще отстъпиш към дъното на салона — продължи на **107**.

Най-напред усещаш тежките, хладни капки дъжд по лицето си. Искаш да помръднеш, но те е обзело странно вцепенение, сякаш е изчезнала всякаква връзка между тяло и мисъл. Сетне в ушите ти нахлува зловещата смес от човешки крясъци, пращане на огън и странно, прекъслено бучене.

Отваряш очи. Над теб е черното нощно небе, прорязвано от проблясъците на далечни мълнии. Лежиш по гръб в калта между бараките, а поройният дъжд продължава да те облива. С усилие надигаш глава и се оглеждаш.

Обграждат те пламъци. Всички бараки горят, огън обгръща и колибите на селото. Светло е почти като през деня и тъкмо това прави гледката още по-страшна. Защото калната земя е осеяна с обезобразени трупове. Съвсем наблизко виждаш мъртвия Хашимото с разтопени останки от бластер в ръката. Малко по-нататък лежи още един легионер, но горната част от тялото му е разкъсана до неузнаваемост. Погледът ти плъзва по останалите мъртъвци, продължава напред и спира върху групичка хора, бягащи към джунглата. А след тях...

Сега разбираш откъде е дошло това название — „Огледалните“. Странните същества сякаш са изваяни от грамадни капки живак, които сияят ослепително в светлината на пожара. По форма донякъде напомнят хора, но главите им са ниски и сплескани полусфери, прилепени направо върху раменете. В ръцете си държат предмети, подобни на дебели блестящи пръчки, от които с бучене излитат дълги огнени струи.

Искаш да изкрещиш, но на гърлото ти сякаш е заседнала буца. Нямах сили дори да помръднеш. Можеш само да гледаш, онемял от ужас, как бегълците падат един подир друг под ударите на страшното оръжие. И едва когато последният от тях остава да лежи неподвижно между дърветата, вцепенението те напуска.

Отново е настанала тишина. Само дъждът се сипе безметежно наоколо и нещо звънти в главата ти. Не можеш да мислиш, не можеш вече дори да изпитваш страх. Мозъкът ти като че е блокирал. Подпираш се в калта с вцепенени ръце и с усилие се изправяш.

Довършили ужасното си дело, Огледалните бавно тръгват назад. На брой са не повече от две дузини. В момента не се боиш нито от тях, нито от смъртта, но все пак някак автоматично извъръщаш глава — може би за да потърсиш път за бягство, а може би просто за да огледаш цялата сцена.

Трупове. Още трупове. И на двайсет метра по-нататък — голям безформен овал от същата блестяща материя, увиснал над земята. Навярно е нещо като превозно средство на Огледалните, защото виждаш как от него се появяват още два живачни силуета. Няма нито врата, нито какъвто и да било отвор. Те просто се отделят от блестящия облак, стъпват в калта и тръгват между горящите колиби.

Залитайки, ти правиш крачка, после още една. Заедно с вцепенението те е изпълнило чувството на зловещ, безкрайно чужд хлад. И твърдата увереност, че наоколо всички са мъртви.

Но само след миг се оказва, че грешиш. Сред всичката тази смърт има и още едно живо същество освен теб. Дребен, тъмен силует, седнал с кръстосани крака под дъжда. Хий-Ямшар! Макар да ви делят само три-четири метра, не си го забелязал по-рано, защото седи съвършено неподвижно.

За секунда погледите ви се срещат и старецът кимва едва доловимо. Не са нужни думи — той иска да седнеш при него.

Озърташ се през рамо. Огледалните идват право към теб. Още не са насочили оръжията си, но могат да го сторят всеки момент. Как ще постъпиш сега?

Ще седнеш при Хий-Ямшар — мини на [102](#).

Ще се опиташ да избягаш между горящите колиби — продължи на [156](#).

След като разпалваш огъня, ти лягаш до него и се заслушваш в трополенето на дъждовни капки по корпуса. Монотонният шум постепенно те унася и ти потъваш в дълбок сън, от който никога няма да се събудиш. Защото навътре в салона няма достатъчно проветрение и огънят постепенно е започнал да тлее. А тъкмо при такова бавно горене се отделя въглеродният окис — газ без цвят и мирис, но смъртоносен, ако не го усетиш навреме.

Нека ти послужи за утеха мисълта, че в миналото така са загинали мнозина непредпазливи хора, между тях дори и великият френски писател Емил Зола.

Първият Огледален избухва и се разпада на облак ситни блестящи капчици, които за няколко секунди увисват във въздуха като мъгла. От гърлото ти излита див, възторжен рев. Почти без да се целиш, завърташ дулото и повторно натискаш спусъка.

Избери продължението — [135](#), [152](#) или [167](#).

Мини на [52](#).

Мини на **115**.

Връщаш се право при разбития кораб и незабавно се заемаш да изработиш копие. Направата му не е чак толкова сложна — ще ти отнеме най-много час, но трябва да избереш следното:

Какъв ще бъде размерът на копието — дълго (една педя над главата ти), средно (до нивото на очите ти) или късо (до гърдите ти)?

Какво ще използваш за острие — остър кремък, парче метал от корпуса, едно от двете остриета на джобното ножче (ако го имаш, разбира се), или просто ще обгориш върха на клона и ще го заостриш с грапав камък?

Запиши двата избора в [дневника](#) и продължи на **170**.

— Значи не заслужавам и една добра дума, а? — избухва Ейна.
— А пък аз, глупачката, тичам да ти нося храна! Щом е тъй, стой си тук! Повече няма да ме видиш!

Иска ти се да кажеш нещо успокояващо, но преди да отвориш уста, момичето изтичва навън.

Продължи на [175](#).

— Добре де — кимваш ти. — Само че не разбирам как узна цялата тая работа. От две години съм тук и досега не съм виждал айморан, а комай и ти не си виждал. Или греша, а?

Камиури смутено свива рамене.

— Прав си, Каджанга. Никой не е виждал айморан. Който види аймораните, загива веднага.

— А откъде тогава разбра, че ще дойдат?

Очаквал си Камиури да измънка някакво неясно обяснение, но той спокойно отговаря:

— От Хий-Ямшар.

Трепваш. Ако Камиури говори истината, работата може да е сериозна. Старият Хий-Ямшар не би си измислял подобни неща.

— Той каза, че аймораните щели да дойдат и да избият всички ни — бързо продължава твоят приятел. — Затова трябвало незабавно да бягаме към планините и да търсим убежище.

— Без да ни предупредите? — възкликваш ти.

Камиури навежда глава.

— Хий-Ямшар искаше да ви предупреди... обаче останалите не му позволиха. Вързаха го в колибата му. Разправят, че всичко било заради вас и ако загинете — тъй ви се пада.

Без повече да се колебаеш, ти скачаш от леглото и подвикваш:

— Татко!

Отговаря ти само шумът на дъжда. Изтичваш към съседната стая, отваряш вратата и виждаш, че леглото на родителите ти е празно. За момент те обзема страх, после въздъхваш. Едва ли се е случило нещо с тях — сигурно пак са отишли да играят бридж в общата барака. Навярно изобщо не подозират за заплахата. И с право. През двете изминали години не са срещали тук други опасности, освен диви зверове и тропически болести — все неща, с които един изследователски екип може да се справи без затруднение. Именно защото планетата изглежда сравнително безопасна, баща ти след дълго настояване пред началството получи разрешение да пристигнеш тук.

Но сега въпросът е как да постъпиш.

Ако побързаш да предупредиш възрастните, мини на **111**.

Ако искаш преди това да освободиш Хий-Ямшар, продължи на **125**.

А ако решиш да избягаш заедно с Камиури, прехвърли се на **150**.

Поклащаш глава и махваш с ръка към уплашените деца.

— Не, Камиури! Не ги ли виждаш — никаква полза няма от тях.

А само двамата с теб не можем да се справим.

Камиури свива рамене.

— Както кажеш, Каджанга.

Мини на [205](#).

Мини на 75.

Твоят успех вдъхва на всички останали тъкмо онова, което им липсва — самоувереност. Над джагамалите се посипва каменна градушка. Объркани от този неочакван обрат на събитията, влечугите бързо отстъпват към ъгъла на оградата, където е клетката им. Пет минути по-късно ти затръшваш дебелата дървена решетка и триумфално размахваш тоягата.

— Видяхте ли?

Но когато се обръщаш, откриваш, че до теб стоят само Камиури и Ейна. Останалите са побързали да се вмъкнат в голямата къща. Докато влезеш и ти, хлапетата вече са открили склада и започват разюздано пиршество със сушена риба, пушено месо, орехи хараг и и плодове от яляан.

Напразно се мъчиш да усмириш лакомията им. Не след дълго всички лежат изтощени сред купчинки разсипана храна. Не ти остава нищо друго, освен също да се нахраниш и да легнеш, защото се чувстваш изтощен до предел. По-късно ще мислиш за бъдещето.

Мини на [158](#).

През целия следващ ден чакаш Камиури, но той така и не се появява. Започваш да се тревожиш дали все пак не си обидил Ейна, ала всичко се обяснява много по-просто, когато привечер тя дотичва с торбичката.

— Става все по-трудно да се вмъквам в склада — въздъхва момичето. — Онзи смачкан червей дебне наоколо като джагамал. А пък на Камиури хич не му провървя. Нямаше как да се измъкне. Обаче аз съм хитра. Излъгах Айгучи, че по-рано брат ми е виждал някъде в джунглата от ония камъчета. И глупакът се хвана на въдицата! Заръча на Камиури утре цял ден да търси.

Тази вечер Ейна не се задържа при теб. Изпращаш я с облекчение, защото сам не знаеш какво изпитваш към нея. Чувствата ти са толкова объркани...

Продължи на [147](#).

Смъртта не те плаши. Изпитваш само някакво тъпо любопитство — защо тъкмо Хий-Ямшар са оставили жив? Прекрачваш към него и сядаш направо в локвата. Кървавите отблясъци от пожаращето играят по изпитото лице на стареца, а очите му приличат на дълбоки, мрачни кладенци.

— Отпусни се, Каджанга — прошепва той, без да помръдва устни. — Всичко това е сън. Не е истина. Няма страх, няма болка, няма смърт.

Тихият, дрезгав шепот сякаш прониква право в мозъка ти. Усецаш, че те унася дрямка — дрямка с отворени очи, в която продължаваш да виждаш всичко, но вече не се интересуваш от каквото и да било.

Ала преди странният унес да те обземе докрай, един блестящ силует излиза измежду горящите колиби и насочва оръжието си към вас. Старецът не го вижда, но се досеща по изражението ти и леко извива очи настрани. После отново се вглежда в теб.

— Сън, Каджанга... — шушне гласът му. — Няма болка... Няма страх...

И в този момент огненият лъч пронизва ръката му.

Ако останеш да седиш, мини на **118**.

Ако скочиш и побегнеш, продължи на **156**.

Късото копие е най-подходящо за хвърляне, но въпреки това не си достатъчно точен и острието профучава на педя от целта. Изтръпнал от тревога, ти отстъпваш назад... и в този момент отвън долита тихо подвикване:

— Каджанга!

Мини на **35**.

Мини на [121](#).

Привеждаш се, опираш копието в скалата и го насочваш напред.
Но какъв е [размерът на оръжието ти](#)?

Дълго — мини на [133](#).

Средно или късо — продължи на [159](#).

Докато газите през калта между колибите, тревогата ти става все по-силна. Никъде не се забелязват признаци на живот. Изглежда, че хората-котки наистина са напуснали селото.

Най-сетне спирате пред колибата на Хий-Ямшар. Поколебаваш се за момент, после прекрачваш навътре и в полумрака различаваш дребна фигура, сгърчена на пода. Без да губиш нито секунда, ти измъкваш ножчето, коленичиш до стареца и започваш да режеш въжетата. В това време Камиури измъква парцала от устата му.

След две-три минути Хий-Ямшар е свободен. С помощта на Камиури той се изправя на крака и задъхано прошепва:

— Каджанга! Кажете на баща си, че трябва да бягате! Аймораните идват!

Дръпваш го към вратата.

— Не, ти ще му кажеш! Идвай!

Изнемощелият старец едва се държи на нозе под поройния дъжд и се налага да го крепите. Докато минавате покрай бараката на охраната, отвътре изскача сержант Хашимото.

— Кайл! Накъде сте хукнали в този дъжд?

С няколко думи му описваш какво е станало. Легионерът се навъсва, но без повече приказки мята ръката на стареца през рамото си и го помъква напред.

Както си предполагал, в общата барака се е събрал почти целият екип. Липсват само легионерите от охраната, които винаги са те учудвали със способността си да спят неограничено дълго, когато не са на дежурство. На една маса в ъгъла родителите ти играят бридж с други двама лекари. Хашимото неволно е блъснал вратата малко по-силно и всички погледи се отправят към вас.

— Доктор Джагър! — в настаналата тишина гласът на легионера прозвучава тревожно. — В селото става нещо странно. Всички са избягали, а Хий-Ямшар твърди, че аймораните щели да дойдат.

Мини на [24](#).

Не, решаваш ти, хвърлянето е прекалено рисковано. Ако не уллучиш, ще останеш без оръжие. Стискайки здраво копието, правиш няколко крачки назад... и в този момент отвън долита тихо подвикване:

— Каджанга!

Разтърсва те истеричен смях на облекчение. Та това е Ейна — отлично познаваш гласа ѝ. Без дори да разбира с каква опасност се е разминала, тя пристъпва покрай огъня, оглежда те с недоумение и също се размива.

— Каджанга! Толкова се радвам да те видя! Виж какво ти нося!

Под трептящата светлина на огъня различаваш в ръцете ѝ кожена торбичка. Ейна развързва ремъчето и измъква отвътре парче пушено месо, шепа сухи плодове и няколко ядки.

— Яж, Каджанга!

Мини на [134](#).

Мини на [141](#).

Мини на **166**.

Първият Огледален избухва и се разпада на облак ситни блестящи капчици, които за няколко секунди увисват във въздуха като мъгла. От гърлото ти излита див, възторжен рев. Почти без да се целиш, завърташ дулото и повторно натискаш спусъка.

Избери продължението — [135](#) или [152](#).

Скачаш от леглото, нахлузваш късите панталони и изтичваш бос под дъжда. Камиури изскача след теб.

— По-бързо, Каджанга! Да бягаме!

Обръщаш глава към него и отблизо се вглеждаш в присвитите му котешки очи.

— Никъде няма да бягаме! Разбра ли? Тичай да освободиш Хий-Ямшар и му кажи да дойде в общата барака.

Отдавна си открил, че хората-котки не могат да издържат на погледа ти. Камиури пристъпва от крак на крак и навежда глава.

— Добре, Каджанга. Както кажеш.

Под косо падащите струи на поройния дъжд селото пред теб изглежда някак странно и дори злоещо. Тук-там между колибите се полюшват електрически лампи, захранвани от слънчеви батерии. Ала сега светлината им само прави мрака още по-гъст. По-наблизо са бараките на екипа, чиито прозорци се очертават като жълтеникави правоъгълници в нощта. Докато Камиури изтичва към центъра на селото, ти продължаваш да се колебаеш. На кого трябва да съобщиш най-напред?

На баща си, който е шеф на екипа — мини на [136](#).

На дежурния от охраната — продължи на [164](#).

Отначало те изкушава идеята да направиш лък и стрели, но разбираш, че ти липсват умения — както за да изработиш оръжието, така и да си служиш с него. В крайна сметка решаваш да се задоволиш с копие.

Отрязваш от една седалка няколко ивици изкуствена кожа, после излизаш навън. Не се налага да обикаляш дълго. Скоро откриваш подходящ за копие клон — дълъг и прав. Назъбеното парче метал от корпуса ще ти послужи вместо трион. Но преди да отрежеш клона, трябва да решиш какъв размер ще има копието.

Дълго — една педя над главата ти.

Средно — до нивото на очите ти.

Късо — до гърдите ти.

Запиши решението в [дневника](#) и продължи на **130**.

Не знаеш колко време си тичал. Опомняш се край брега на реката. Хвърляш поглед наоколо, но не виждаш нито пътеката, нито онзи храм. Само няколко смачкани храста показват откъде си минал.

Трябва да има някакъв капан, казваш си ти. Трябва да има! Те си играят с мен като котка с мишка! Подиграват ми се! Сигурно радиостанцията не работи...

И все пак пръстът ти сам натиска бутона за включване. Раздава се тихо пращане, после чуваш тих, монотонен глас:

— ... приемам. База „Цитадела“, тук двайсет и седми. Чувате ли ме? Приемам. База „Цитадела“...

— Спести си дъха, Жак — намесва се друг, малко по-дрезгав глас. — Няма как да те чуят. В сянката на планетата сме. Изчакай още десет минути, пък тогава...

Сърцето ти сякаш избухва като бомба. Трескаво вдигаш радиостанцията пред устата си и изкрещяваш:

— Мейдей! Мейдей! Двайсет и седми, чувате ли ме? Мейдей! човек в опасност.

Раздава се приглушено възклицание, сетне дрезгавият глас пита:

— Кой предава? Кой предава, по дяволите?

— Кайл Джагър! — извикваш ти, като едва сдържаш риданията. — Мейдей! Помогнете!

— Джагър? — намесва се монотонният глас. — Кайл Джагър? Хей, хлапе, ти да не би да си син на доктор Джагър?

— То си е ясно като бял ден, тъпако! — прекъсва го дрезгавият. — Слушай, момче, има ли възрастни с теб?

— Няма — изхълцваш ти. — Огледалните ги избиха... преди месец...

— И ти си оцелял? Добре, да не говорим за това. Слушай ме много внимателно, момче. Остави станцията включена на пълна мощност. Така трябва, за да те засечем. Разбра ли? Остави я включена! И чакай.

— Дръж се, боец! — добавя другият глас. — Лошото свърши. След четвърт час сме при теб.

Мини на **165**.

Мини на [52](#).

Тъмният силует залита назад, но не пада. От мрака долита смаяно ахване, после тих вик:

— Каджанга!

Разтърсва те истеричен смях на облекчение. Та това е Ейна — отлично познаваш гласа ѝ. След малко тя пристъпва покрай огъня с твоето копие в ръка, оглежда те с недоумение и също се размива.

— Каджанга! Толкова се радвам да те видя! А пък ти без малко да ме убиеш... Ако не носех това пред гърдите си... Ама виж де, виж какво ти нося!

Под трептящата светлина на огъня различаваш в ръцете ѝ кожена торбичка с разкъсана дупка там, където я е улучило копието. Побиват те тръпки при мисълта какво можеше да се случи. Но Ейна вече е забравила за премеждието. Тя развързва ремъчето и измъква от торбичката парче пушено месо, шепа сухи плодове и няколко ядки.

— Яж, Каджанга!

Мини на [134](#).

Когато след четвърт час Айгучи стъпва на брега, децата наоколо го посрещат с приветствени викове. Но вместо да отвърне на поздравите, търговецът зашлевява плесница на най-близкото момче и надава заплашителен вик:

— На колене! Всички на колене, жалки червеи!

Оглеждаш се. Едно по едно децата падат на колене. Прави оставате само трима — ти, Камиури и Ейна. Камиури е най-близо до Айгучи и търговецът жестоко стоварва тоягата си върху рамото му.

— На колене, казах!

— Кой си ти, че да ти падам на колене? — озъбва се Камиури.

Айгучи отмята глава и се размива с отвратително самодоволство.

— Кой съм аз ли, нищожество? Аз съм онзи, който доведе заслуженото възмездие за това смрадливо село. Как мислите, жалки червеи, защо стана цялата работа? Кой смятате, че отиде в храма да се оплаче на жреците, че небесните пришълци нарушават вековния ред на нещата? Аз, Айгучи! И боговете показаха своята мощ. Защото те са велики и страшни богове. Всеки, който се опълчи срещу тях...

Бученето в главата ти заглушава останалото. В гърдите ти се надига кипяща вълна от ярост. Този гнусен търговец е виновен за всичко! Обезумял от ненавист, ти се хвърляш напред и впиваш пръсти в гърлото на Айгучи. В първия момент търговецът е толкова изненадан, че губи равновесие и пада по гръб. Стоварваш се върху него и продължаваш да стискаш, ала усещаш, че едва ли ще имаш сили, за да го удушиш. А не ти остава и време. Айгучи размахва юмруци и силен удар в слепоочието те зашеметява за миг. Залиташ настрани, разхлабвайки хватката. Търговецът те отблъсква, скача на крака и отново грабва тоягата. В очите му пламти убийствена злоба.

— Бягай, Каджанга! — изкрещява Камиури.

Размахвайки тоягата, Айгучи отстъпва заднешком към лодката и започва с една ръка да разкопчава юздите на джагамалите. Разбираш какво ще последва и побягваш презглава. Скоро сенките на джунглата те обгръщат от всички страни.

Продължи на [182](#).

— Оная гнусна мърша... — задъхва се Камиури. — Днес пак почна да задява Ейина... Сборичкаха се... Той ѝ разкъса дрехата и отвътре изпадна...

— Кичур коса! — възкликваш ти.

— Точно така — подсмръква Камиури. — Твоята коса... Никой от нас няма такава... Като видя кичура, Айгучи побесня. Най-напред смаза Ейина от бой, после я върза за оградата... И знаеш ли какво направи? Взе парче мокър плат и върза на корема ѝ семена от крапуг!

Тия думи те карат да настръхнеш. Храстът крапуг се слави с невероятната си способност да пуска светкавично корени и да израства за броени часове. Покълнат ли семената, Ейина е загубена!

— Аз се опитах да му попреча, обаче той преби и мен — хълца Камиури, размазвайки кръвта по лицето си. — Спаси я, Каджанга!

— Ще го убия — тихо изричаш ти и сам се смайваш от студената ярост в гласа си.

После взимаш от салона оръжията си и побягваш през джунглата. Мини на [177](#).

Продължаваш да седиш. Знаеш, че те заплашва смърт, но не изпитваш нищо, освен леко учудване от собственото си безразличие... и от още нещо. Огледалният не е стрелял по Хий-Ямшар с огнен сноп, както по останалите жертви. Лъчът е тънък като игла и припламва само за секунда, сякаш има една-единствена цел — да причини болка.

По костеливото лице на Хий-Ямшар не потрепва нито едно мускулче. Старецът е застинал като статуя. Нападателят стои също тъй неподвижно... и ти се струва, че сред вълната от враждебен хлад долавяш примес на разочарование.

Времето спира. Престанал си да бъдеш мислецо същество — със същия успех би могъл да бъдеш дърво или камък. Всичко се плъзга покрай съзнанието ти — пороят, трупове, пожарът, неподвижният Огледален. Едва когато живачната фигура ви обръща гръб и бавно се отдалечава, ти за част от секундата осъзнаваш до дъното на душата си цялата истина за станалото тази нощ. И това чувство се стоварва върху теб като непоносим, убийствен удар. Удар, способен да унищожи разсъдъка дори на зрял мъж.

Изкрещяваш само веднъж, сетне рухваш в несвяст до стареца.

Мини на **160**.

Спусъкът меко хлътва под пръста ти... и не се случва нищо.
Трескаво натискаш още веднъж, но бластерът не желае да стреля.

Предпазителят!

Да, това е истината — забравил си да вдигнеш предпазителя.
Захвърляш копието, опипваш бластера с лявата си ръка, откриваш малкото лостче, избутваш го нагоре и стреляш без да се целиш.

Избери продължението — [173](#) или [184](#).

120

139



Макар че трепери от глава до пети, Камиури прави героична гримаса, после омотава въжето около кръста си и нарамва торбата,

която сте изработили също от тапицерията на седалките.

— Готов съм, Каджанга.

Премяташ свободния край на въжето около най-близкото дърво и се приготвяш да отпускаш постепенно. Камиури сяда на ръба, после се извърта и започва да слиза. Преди главата му да изчезне в пропастта, той те поглежда и се усмихва измъчено. Сетне остава само да чакаш.

Никога не си предполагал, че очакването може да бъде толкова мъчително. Нямах друга работа, освен да отпускаш въжето, да хапеш устни... и да се тревожиш. Хиляди пъти съжаляваш задето се съгласи с Камиури. Навярно щеше да ти е много по-леко, ако сам поемаше смъртоносния риск.

Вече си отпуснал три четвърти от дължината на въжето, когато откъм пропастта долита приглушен вик:

— Каджанга-а-а-а!

Трепваш, но веднага се успокояваш. Викът не е тревожен — просто изглежда, че Камиури иска да ти каже нещо. Връзваш здраво въжето за дънера и отиваш до ръба.

— Какво-о-о-о?

— Дърпай! — раздава се през бученето гласът на Камиури. — Намерих разни работи.

Започваш да теглиш със всичка сила и след няколко минути торбата е в ръцете ти. Изсипваш съдържанието ѝ настрани и отново я спускаш в тъмнината. После ще проверяваш какво сте намерили.

Надявал си се на още много находки, но след втората торба Камиури извиква отдолу:

— Няма повече! Водата е отнесла останалото. Помогни ми сега да се измъкна.

Излизането от пропастта се оказва далеч по-трудно, отколкото спускането. На няколко пъти Камиури се подхлъзва и ти едва успяваш да го удържиш. А какво ли би станало, ако той трябваше да удържа теб? Като нищо можеше и двамата да отидете на дъното.

Най-сетне Камиури изпълзява през ръба и безсилно се просва на камъка. Помагаш му да се отдалечи малко, после го оставяш да си почине.

— Страшно беше, Каджанга — избъбря Камиури с треперещи устни. — Долу реката реве като звяр. По едно време си мислех, че там ще остана... Има една тясна площадка... тия неща се бяха задържали

върху нея. Другото... водата го е отнесла... — Изведнъж очите му пламват и той надига глава. — Откри ли нещо полезно?

— Не знам — вдигаш рамене ти. — След малко ще разберем.

Продължи на **208**.

Този път нещата тръгват още по-зле. Блокът се заклецва толкова яко, че трябва да напъваш няколко минути, докато най-сетне нещо в дръжката изщраква и двете части се разделят.

Уви, по-нататък всичките ти опити да сглобиш бластера остават безплодни. Всички зарядни блокове се наместват с лекота върху дръжката, но и също тъй лесно падат от нея. Надеждата да притежаваш оръжие се е изпарила.

Продължи на [185](#).

Дъждът се сипе унило и монотонно над пепелището. Хлапетата все тъй седят скупчени едно до друго, недалеч от изгорялата къща на Айгучи. Те почти не забелязват завръщането ти. Само Ейна и Камиури стават да те посрещнат.

За твоє учудване Ейна не е чак толкова зле. Вярно, цялата е покрита със синини, но ходи почти без да куца.

— Ще отидем ли в твоята небесна лодка, Каджанга? — пита Камиури.

— Не! — трепваш ти. — В никакъв случай. Там... Там се навъртат аймораните.

Камиури навежда глава и въздъхва.

— Значи ще умрем, Каджанга... Никой не може да издържи дълго в джунглата без подслон... — Изведнъж той вдига очи към теб. — Чакай! Сетих се! На един час път оттук има пещера!

— Добре — кимваш ти. — Да тръгваме. Тук повече няма какво да правим.

Мини на [28](#).

Обидата моментално изчезва от очите на Ейна.

— Колко съм глупава! — възкликва тя. — Ти се тревожиш за мен, а аз си помислих... Не бой се, Каджанга. Ще го скрия много добре. Айгучи изобщо няма да усети. Моля те! Не ми ли вярваш?

Какво можеш да отговориш сега?

„Добре, щом толкова настояваш, съгласен съм“ — мини на **168**.

„Не мога да вярвам на нищо и на никого, щом става дума за твоя живот“ — продължи на **183**.

„Продължавам да смятам, че е прекалено опасно, но ако желаш, с удоволствие бих взел кичур от твоята коса“ — прехвърли се на **197**.

Мини на [143](#).

Скачаш от леглото, нахлузваш късите панталони и измъкваш от чекмеджето на шкафчето джобното си ножче, сетне изтичваш бос под дъжда. Камиури изскача след теб.

— По-бързо, Каджанга! Да бягаме!

Обръщаш глава към него и отблизо се вглеждаш в присвитите му котешки очи.

— Никъде няма да бягаме! Разбра ли? Отиваме да освободим Хий-Ямшар.

Отдавна си открил, че хората-котки не могат да издържат на погледа ти. Камиури пристъпва от крак на крак и навежда глава.

— Добре, Каджанга. Както кажеш.

Под косо падащите струи на поройния дъжд селото пред теб изглежда някак странно и дори злоещо. Тук-там между колибите се полюшват електрически лампи, захранвани от слънчеви батерии. Ала сега светлината им само прави мрака още по-гъст. По-наблизо са бараките на екипа, чиито прозорци се очертават като жълтеникави правоъгълници в нощта.

За момент се поколебаваш. Дали решението ти беше най-доброто? Ако сега предпочетеш да се обадиш на охраната, мини на [79](#).

Ако държиш най-напред да освободиш Хий-Ямшар, продължи на [106](#).

Няма как — да се спори с жени е безнадеждна работа, установили са го още древните мъдреци. Взимаш металното парче, с много усилия отрязваш кичур от косата си и го подаваш на Ейна, която през цялото време се киска, гледайки болезнените ти гримаси.

Продължи на [131](#).

Няма начин да не уллучиш от толкова малко разстояние. Но
острието дори не пробива дебелината на кожата на зяра и копието отхвърква
настрани. Остава ти само едно — да се спасяваш с бягство.

Избери продължението — **195** или **193**.

128

150



Мини на 29.

Безразсъдната ярост е надделяла над разума.

Първият Огледален избухва и се разпада на облак ситни блестящи капчици, които за няколко секунди увисват във въздуха като мъгла. От гърлото ти излита див, възторжен рев. Почти без да се целиш, завърташ дулото и повторно натискаш спусъка. Но, разбира се, изстрел няма. Зарядите са изчерпани.

Захвърляш безполезното оръжие и отчаяно хукваш през храстите, ала преди да пробягаш и десет крачки, в гърба ти се връзва огнен лъч. Загиваш мигновено и това е краят на твоето приключение.

Отрязваш клона и го изправяш до себе си. Дължината е точно такава, каквато искаше. Сега остава само да се погрижиш за острието. От какво смяташ да го направиш?

Ще потърсиш остър кремък — мини на [139](#).

Ще потърсиш подходящо парче метал от корпуса — продължи на [148](#).

Ще отчупиш едно от двете остриета на джобното ножче (ако го имаш, разбира се) — прехвърли се на [171](#).

Ще обгориш върха на клона и ще го заостриш с грапав камък — попадаш на [186](#).

— Благодаря ти, Каджанга! — възкликва Ейна. — Толкова си добър!

Докато се чудиш какво да отговориш, тя бързо те целува по бузата и изтичва навън, стиснала здраво в ръка скъпоценния кичур.

Продължи на [214](#).

Окуражен от успеха, ти оглеждаш петте дула. Вече остава съвсем малко — да прикрепиш към зарядния блок най-подходящото от тях. Избирай, Кайл!

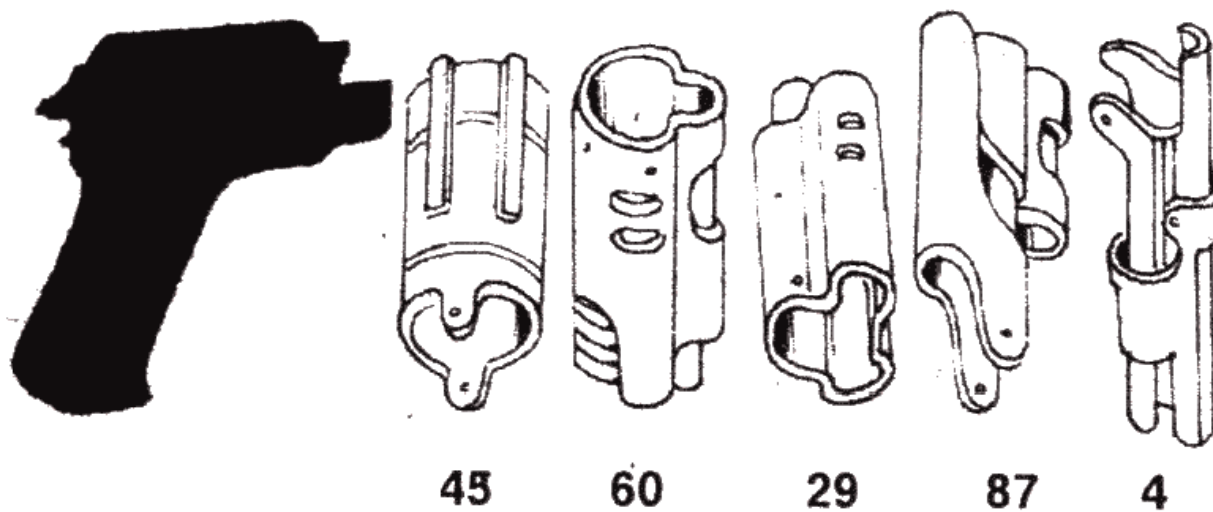

Избери дуло — 45, 60, 29, 87 или 4.

Освирепелият буррак върхлита слепешком срещу теб... и се стоварва с цялата си огромна тежест върху острието на копието. Смаян виждаш как върхът потъва безпрепятствено в рунтавите гърди на звяра. Дивият болезнен рев сякаш разтърсва скалата и ти едва успяваш да се търкулнеш настрани, за да не останеш затиснат под тежкото туловище. Отскачаш на няколко крачки, после се изправяш и тревожно поглеждаш през рамо.

Но вече няма от какво да се боиш. Пронизан смъртоносно, бурракът се гърчи сред локва кръв. Постепенно движенията му стават все по-слаби, докато накрая съвсем стихват.

Откъм подножието на склона се надигат възторжени викове. С омекнали крака пристъпваш до ръба и махваш с ръка на хлапетата. Успял си да победиш и този път!

Мини на [187](#).

Без да чакаш втора покана, ти се настаняваш до огъня и лакомо се нахвърляш върху нечаканото угощение. Седнала до теб, Ейина бърбри развълнувано:

— Задигнах това от склада. Ако разбере, Айгучи ще ме пребие, ама няма как да усети — вътре има толкова много работи. Той е ужасен човек, Каджанга. Кара ни по цял ден да газим из плитчините и да събираме лъскави камъчета. Спомняш ли си Найдала? Ухапа я отровна пиявица. Сега лежи под навеса и кракът ѝ съвсем се е подул. Айгучи казва, че ще умре. Пази се от него, Каджанга. Вярно казваше Хий-Ямшар — душата му е черна като прогнил дънер. Толкова те мрази... Даже мъртвите мрази. Онзи ден ни накара да изкопаем гроб, обаче преди да заровим труповете, дойде да плюе върху тях. А пък каквото беше оцеляло от вашето имущество...

Подскачаш и едва не се задавяш.

— Какво направихте с него, Ейина?

Тя навежда глава.

— Айгучи ни накара да съберем всичко. Каквото изглеждаше здраво — натроши го с камъни. После пренесохме парчетата и ги изхвърлихме в Черната яма. А пък той през цялото време ни дебнеше да не задигнем нещо. Казва, че не бивало да остане и спомен за небесните пришълци. Тъй повелявали боговете. Затова се пази от него, Каджанга. Сега той съжالياва, че не те е убил и ако пак му се падне случай, няма да го пропусне.

— Как ме намери? — питаш ти.

Ейина се усмихва.

— Търсих те и снощи, и по-миналата нощ. Който търси — намира. Лека нощ, Каджанга. Утре вечер ще дойда пак.

Тя леко те погалва по бузата, после грабва празната торбичка и изтичва в нощта.

Мини на [151](#).

Стрелял си напосоки, но съдбата е на твоя страна. Вторият Огледален се пръсва като балон... и едва сега закъснелият страх изпълва цялото ти тяло. Разтърсват те неудържими ридания. Бършейки сълзите с мръсния си юмрук, ти изтичваш напред и свирепо започваш да тъпчеш храстите, опръскани със странните сребристи капки. Дори не осъзнаваш, че крещиш пронизително:

— Така ви се пада, гадини проклети! Така ви се пада! Така ви се пада...

Най-сетне се опомняш — треперещ и изнемощял. Навеждаш замъглен поглед към бластера в ръката си. Имаш ли още един заряд?

Да — мини на [212](#).

Не — продължи на [162](#).

Както си предполагал, в общата барака се е събрал почти целият екип. Липсват само легионерите от охраната, които винаги са те учудвали със способността си да спят неограничено дълго, когато не са на дежурство. На една маса в ъгъла родителите ти играят бридж с други двама лекари. Неволно си блъснал вратата малко по-силно и всички погледи се отправят към теб. Баща ти изненадано се надига от стола.

— Кайл! Какво има?

Отмяташ мократа коса от очите си и изтичваш към него.

— Татко! В селото става нещо! Камиури ми каза, че всички са избягали. Хий-Ямшар искал да ни предупреди, обаче останалите го вързали в колибата му.

За секунда баща ти те поглежда право в очите, после кимва и махва с ръка настрани.

— Лоусън! Виченца! Бягайте да проверите! Вземете дежурния от охраната и доведете стареца право тук.

Лоусън и Виченца изтичват навън. Всички други остават да седят мълчаливо и скоро тишината става непоносима. Едва ли са минали повече от пет минути, но имаш чувството, че чакането е продължило цял век, докато най-сетне вратата отново се отваря. Първи влизат двамата лекари, които подкрепят помежду си Хий-Ямшар. След тях на прага се появява сержант Хашимото от Звездния легион.

— Спасявайте се, Диджанга! — задавено изпъшква старецът. — Аймораните идват!

Мини на [24](#).

Натискаш спусъка... и изстрелът профучава край главата на звяра. Изругаваш се за глупостта. Трябваше да се целиш в гърдите! Трескаво сваляш дулото надолу и стреляш още веднъж.

Мини на [184](#).

Въпреки цялата си ненавист към търговеца, ти неволно изтръпваш, когато виждаш как огненият лъч пробива гърдите му и подпалва дървената стена зад него. Айгучи глухо изхърква, прави две крачки напред и се свлича мъртъв на двора.

Опиянени от победата, хлапетата се впускат в див танц около обезобразеното тяло на търговеца. Една-две минути ги гледаш замаяно, сетне прашенето на пламъци те кара да се обърнеш. Огънят е обгърнал къщата с удивителна бързина и вече се прехвърля върху оградата.

— Пожар! — извикваш ти. — Помогнете, трябва да изгасим огъня!

Никой не ти обръща внимание. Изтичваш към Ейна, разрязваш въжетата и я изнасяш извън двора. Когато се връщаш положението вече е неспасяемо. Подплашените хлапета се разбягват, оставяйки къщата във властта на огнената стихия.

Махваш с ръка и отиваш да седнеш до Ейна. След малко усещаш върху рамото си ръката на Камиури.

— Благодаря ти, Каджанга — тихо казва той. — Без теб никога нямаше да се спасим от онзи негодник. Защото всички сме още деца, а ти... ти си Ка-Джанга.

Мини на [7](#).

След доста обикаляне около реката най-сетне намираш подходящото каменно острие. Премини на [199](#).

140

Мини на [166](#).

163

— Значи не съм заслужила толкова дребно нещо? — гневно изсъсква тя. — Мислиш, че съм недостойна за теб, така ли?

Естествено, не си толкова глупав, че потвърдиш. Но при това положение имаш само две възможности — или да премълчиш, или все пак да ѝ дадеш исканото. Какво ще избереш?

Да премълчиш — мини на **96**.

Да ѝ дадеш кичур от косата си — продължи на **168**.

Изваждаш ножчето от джоба си и го оглеждаш с горчива усмивка. Това е всичко, което ти остава от цивилизацията — едно най-обикновено ножче и чифт окаляни панталони. Не можеш да се надяваш на помощ нито от Айгучи, нито от децата. Ако оцелееш, то ще е благодарение само на собствените ти сили.

Продължи на **15**.

От мрака долита пронизителен писък и силуетът се свлича на земята. Побиват те студени тръпки. Та това беше глас на момиче! Хвърляш се напред... и спираш като вкаменен над проснатото тяло. Дори слабата светлина на огъня е достатъчна, за да разпознаеш Ейна. Копието е пронизало някаква торбичка пред гърдите ѝ, а след това е улучило право сърцето. Когато изтръгваш острието, от раната бликва кървава струя.

Хващаш Ейна за ръцете и я помъкваш към огъня, но вече нищо не може да се направи. Напразно търсиш пулс. Тялото е отпуснато и безжизнено, дъхът не повдига гърдите, а устните на момичето бавно посиняват. Разкъсаната торбичка се търкулва настрани и от нея изпада парче пушено месо. Ейна е идвала да ти донесе храна... а вместо това срещна смъртта си!

Разтърсван от мъчителни ридания, ти рухваш до изстиващото тяло. С един прибързан удар си унищожил и последната надежда, която ти оставаше.

Мини на **9**.

Мини на **81**.

— Не, Камиури — твърдо казваш ти. — Ще слеза сам.

Камиури мълчаливо приема решението ти. Премяташ единия край на въжето около най-близкото дърво и го подаваш на приятеля си, после се омотаваш с другия и тръгваш към пропастта.

Мини на [174](#).

— Оная гнусна мърша... — задъхва се Камиури. — Днес пак почна да задява Ейина... Сборичкаха се... Той й разкъса дрехата, а пък тя го ритна с всичка сила... нали знаеш, където най-много боли... Айгучи побесня. Най-напред смаза Ейина от бой, после я върза за оградата... И знаеш ли какво направи? Взе парче мокър плат и върза на корема й семена от крапуг!

Тия думи те карат да настръхнеш. Храстът крапуг се слави с невероятната си способност да пуска светкавично корени и да израства за броени часове. Покълнат ли семената, Ейина е загубена!

— Аз се опитах да му попреча, обаче той преби и мен — хълца Камиури, размазвайки кръвта по лицето си. — Спаси я, Каджанга!

— Ще го убия — тихо изричаш ти и сам се смайваш от студената ярост в гласа си.

После взимаш от салона оръжията си и побягваш през джунглата.
Мини на [177](#).

На другия ден Камиури наистина дотичва в ранни зори. Сърцето ти се свива, когато излизаш навън и го оглеждаш на светло. За броени дни е измършавял и по тялото му се тъмнеят синини от тояга. Той обаче изглежда в чудесно настроение, докато съобщава:

— Излъгахме проклетника! Прати ме да търся камъчета из джунглата. Аз обаче задигнах цяла шепа и ги скрих тук, наблизко. Довечера ще си ги взема. Казвай сега за какво ти трябва.

Продължи на [42](#).

Не е толкова трудно да откриеш подходящото острие — експлозията е пръснала из джунглите големи и малки парчета метал от обшивката на кабината. Избираш едно — заострено и продълговато. Ще ти свърши чудесна работа.

Мини на [199](#).

Няма начин да не уллучиш от толкова малко разстояние. Острието се впира в гърдите на звяра и по гъстата козина бликва кръв. Бурракът залита и отново надава рев. Но раната не е смъртоносна. След миг освирепялото животно пак ще се нахвърли върху теб. Остава ти само едно — да се спасяваш с бягство.

Мини на [195](#).

Кимваш на Kamiури и двамата изскачате навън под проливния дъжд. Под косо падащите водни струи селото пред теб изглежда някак странно и дори зловещо. Тук-там между колибите се полюшват електрически лампи, захранвани от слънчеви батерии. Ала сега светлината им само прави мрака още по-гъст.

Втурвате се напред през безмълвното село. Изтръпнал си от тревога и в главата ти се върти само един въпрос: какво ще се случи сега?

Избери продължението — **6** или **22**.

На следващата вечер Ейина наистина се появява, макар че този път в торбичката има само две дребни сушени рибки.

— Повече не успях да открадна, Каджанга — виновно казва тя. — Оная мърша Айгучи дебнеше около склада. Храни ни колкото да не умрем от глад, а иска да му работим по цял ден. Не знам какво ги прави тия лъскави камъчета. Найдала вече умря заради тях... цялата почерня, поду се и умря.

Тя изхлипва и се сгушва до теб. От допира ѝ по цялото ти тяло пробягва странно, наелектризиращо чувство. Едновременно ти е удивително приятно... и някак отблъскващо да я усещаш до себе си. Кой знае защо, сърцето ти почва да подскача в гърдите.

— Ай-ай! — проплаква момичето. — Трябва да ни отведеш оттук, Каджанга! Трябва да ни отведеш, както заръча Хий-Ямшар. Още щом свършат дъждовете. Само не знам дали ще сме живи дотогава. Онова мръсно чудовище... Ти не знаеш какъв е, Каджанга. Бие момчетата... прави нещо на момчетата в склада...

Хващаш я за раменете и обръщаш лицето ѝ към себе си.

— И на тебе ли го направи?

— Не, защото заплаших да му издера очите. Ама той рече, че като погладувам още малко, сама ще го моля...

Стискаш юмруци и усещаш как ноктите ти се впиват в дланта.

— Ще го убия!

— Недей, Каджанга! — умолително възразява Ейина. — Нищо не можеш да му сториш, а той ще те убие. С какво ще го нападнеш? С това копие ли? Ами ако пусне гаджамалите? Другите няма да ти помогнат, те умират от страх. Откажи се, Каджанга. Нека да изчакаме края на дъждовете. Ех, ако имахме поне едно от онези ваши огнени копия...

Разтърсва те толкова невероятна мисъл, че не усещаш кога си скочил на крака.

— Какво каза?

— Нищо, Ка... Каджанга — изплашено се запъва Ейина. — Извинявай, ако съм те обидила. Казах само, че ако имахме...

Без да мислиш, ти се навеждаш и я прегръщаш.

— Точно така! Бягай в селото, Ейна! Кажи на Камиури, че утре трябва да дойде на всяка цена! Ако стане каквото съм намислил... — Ти не довършваш и махваш с ръка. — Е, ще видим. Хайде, бягай!

Ейна става, но вместо да излезе навън, пристъпва напред и леко се притиска към теб. Ръката ѝ плахо докосва косата ти.

— Колко красива коса имаш, Каджанга... Ще ми подариш ли един кичур?

Ако се съ согласиш, мини на **168**.

Ако откажеш, продължи на **181**.

Уви, този път шансът не е на твоя страна. Изстрелът прелита на цял метър от втория Огледален, който вече надига оръжието си.

Преди да сториш каквото и да било, в гърдите ти се забива огнен лъч и това е краят на Кайл Джагър — последният оцелял от база „Надежда“.

Пристъпваш към жалката групичка и започваш да разблъскваш децата.

— Ставайте! Стига сте хленчили! Ще разбием вратата!

— Ами джагамалите? — боязливо се обажда едно момиче.

Въпросът е основателен. С вратата ще се справите лесно, но джагамалите няма да ви оставят да се приближите до къщата. Замисляш се, но преди да си решил, Камииури размахва юмрук.

— Ще ги прогоним! С камъни и тояги!

Ако си съгласен с Камииури, мини на **37**.

Ако смяташ предложението за твърде опасно, продължи на **98**.

Мини на **166**.

Натискаш спуська... и изстрелът профучава край главата на звяра. Изругаваш се за глупостта. Трябваше да се целиш в гърдите! Но сега нямаш време за безплодни съжаления. Трябва незабавно да избереш следващия си ход.

Ако решиш да използваш копието, мини на **196**.

Ако скочиш в клоните на дървото край площадката, продължи на **213**.

Изведнъж те обзема жажда за живот. За нищо на света не би се съгласил да останеш до стареца и безропотно да очакваш смъртта. Хвърляш се покрай него към пламтящото село. И в същия миг усещаш как сред странния, зловещ хлад потрепва нотка на нечовешко, злобно задоволство. Огледалните са открили нова жертва — теб!

Сам не знаеш какво те кара да го направиш, но тялото ти само се просва на земята в момента, когато из въздуха просвистяват два огнени лъча. Премяташ се, скачаш отново на крака и подирваш укритие зад най-близката горяща колиба.

Избери продължението — [178](#) или [194](#).

— Остави го на мира, сержант! — намесваш се ти. — Ако говори истината, нямаме време за губене.

Хашимото те поглежда обидено, но не казва нищо и само махва към изхода на колибата. Подир него с куцукане се отправя Хий-Ямшар. Дъждът навън е станал толкова силен, че старецът залита от ударите на водните струи. След десетина крачки Хашимото се връща назад, премята ръката му през рамото си и го помъква към общата барака.

Както си предполагал, в общата барака се е събрал почти целият екип. Липсват само легионерите от охраната, които винаги са те учудвали със способността си да спят неограничено дълго, когато не са на дежурство. На една маса в ъгъла родителите ти играят бридж с други двама лекари. Хашимото неволно е блъснал вратата малко по-силно и всички погледи се отправят към вас.

— Доктор Джагър! — в настаналата тишина гласът на легионера прозвучава тревожно. — В селото става нещо странно. Всички са избягали, а Хий-Ямшар твърди, че аймораните щели да дойдат.

Мини на [24](#).

Събужда те остра болка. Стреснато подскачаш в мига, когато върху рамото ти се стоварва нов удар. Със замъглени очи виждаш над себе си размахана тояга, а зад нея — злобното лице на Айгучи.

Отскачаш към стената, където са се свили останалите. Търговецът вдига тоягата и заплашително застава над вас.

— Проклети зверчета! Кой ви разреши да влизате тук?

Тишина.

— Кой? — изревава Айгучи.

— Ка... Каджанга каза... — заеква едно от момчетата.

Айгучи се озъбва и привежда лице над теб.

— Значи ти, а? Не ти ли стига снощното?

За секунда отново виждаш сцената на снощната гибел и болката от спомена е тъй непоносима, че имаш сили само да ахнеш. Но Камиури се обажда до теб:

— А ти откъде знаеш за снощи? Нали не беше тук!

Търговецът се размива с отвратително самодоволство.

— Знам, всичко знам! Тъкмо затова не бях тук. Как мислите, жалки червеи, защо стана цялата работа? Кой смятате, че отиде в храма да се оплаче на жреците, че небесните пришълци нарушават вековния ред на нещата? Аз, Айгучи! И боговете показаха своята мощ. Защото те са велики и страшни богове. Всеки, който се опълчи срещу тях...

Бученето в главата ти заглушава останалото. В гърдите ти се надига кипяща вълна от ярост. Този гнусен търговец е виновен за всичко! Не усещаш кога си скочил на крака — просто изведнъж откриваш, че стоиш срещу Айгучи със стиснати юмруци.

Вместо да се стресне, търговецът се ухилва още по-широко и замахва с тоягата. Какво ще направиш?

Ще се нахвърлиш върху него — мини на [169](#).

Ще обуздаеш гнева си и ще отдръпнеш — продължи на [191](#).

Допуснал си гибелна грешка — дължината на копието просто не е достатъчна. Преди върхът му да опре в гърдите на звяра, грамадната ноктеста лапа пръсва черепа ти с един удар. За част от секундата светът около теб избухва в ослепително сияние, сетне те поглъща вечният мрак на смъртта. Това е краят, Кайл!

Когато отваряш очи, наоколо се развиделява. В мътната предутринна светлина различаваш над себе си протрита рогозка, закрепена върху четири кола. Из въздуха се носи дъх на пушек и страшният мирис на изгоряла плът.

— Каджанга! — възкликва тъничък, мелодичен глас. — Добре ли си?

Над теб се надвесва лицето на момиче от селото. Напрягаш очи, за да фокусираш погледа си и разпознаваш Ейна, сестрата на Камиури. Тя леко погалва лицето ти и изведнъж се разплаква.

— Мислех, че и ти ще умреш, Каджанга. Лежеше като мъртъв. Донесохме те дотук и...

— Стига си циврила! — грубо изрича друг глас и до теб коленичи Камиури. — Нищо му няма, нали виждаш!

С усилие надигаш ръка и вкопчваш пръсти в китката му.

— А останалите? Къде са, Камиури?

Тъмните му очи изведнъж стават безжизнени като изгаснали свещички.

— От твоите... Всички, Каджанга. Всички.

— И цялото племе — обажда се Ейна. — Аймораните ни пресрещнаха в джунглата и избиха всички възрастни. Останахме само четири момичета и шест момчета... седем с Камиури...

Тя продължава да бърбри нещо, но ти не обръщаш внимание на думите. В гърдите ти напират непоносима, разкъсваща мъка и най-страшното е, че не можеш да заплачеш. Очите ти са сухи. Изръмжаваш задавено, прехапваш устни и впиваш поглед в прокъсаната рогозка.

Мъртви! Всички от екипа са мъртви! Родителите ти са мъртви! Тази мисъл обгръща съзнанието ти като черен вихър и няколко минути не си в състояние да се откъснеш от нея. Ала най-сетне болката в гърдите ти постепенно отслабва. Осъзнаваш, че Ейна плаче и гали ръката ти.

— Не се поддавай на страданието, Каджанга — изрича наблизо сух, немощен глас. — Отстъпиш ли, то ще те унищожи.

Изненадата ти е толкова голяма, че не усещаш как си се надигнал. Само на крачка от теб лежи Хий-Ямшар!

Вместо болка изведнъж те обзема люта ненавист. Нейде в дъното на душата си усещаш, че постъпваш несправедливо, но устата ти сякаш сама изкрещява:

— Проклет дъртак! Защо не ни предупреди по-рано?

Пребледнелите устни на стареца потрепват безсилно.

— Защото не знаех, Каджанга. А когато разбрах, вече беше късно.

— Знаеше! — яростно възразяваш ти. — Всички тия приказки за страданието... Очаквал си аймораните!

— Тук имаш право — леко кимва Хий-Ямшар. — Очаквам ги... цял живот ги очаквам... Чуй, Каджанга, когато бях дете, преживях същото. Аймораните изстребиха цялото село, останахме само ние, децата. И накрая оцелях само аз. Но завинаги запомних онзи страх, който идва преди аймораните. Запомни го и ти, Каджанга. Той ще те предупреди.

Готов си да му повярваш, но отново те обзема подозрение.

— А защо от всички възрастни оставиха жив само теб?

Въздишката разтърсва цялото мършаво тяло на Хий-Ямшар.

— Не помниш ли какво съм говорил толкова пъти? Болка и страдание... Това привлича аймораните, Каджанга. Мнозина можеха да оцелеят, ако знаеха как да се борят със страха, болката и страданието.

Той отново затваря очи. Камииури се навежда над него и поклаща глава.

— Унесе се... Той умира, Каджанга.

— Ранен ли е? — трепваш ти, макар че не виждаш по стареца друга рана, освен обгорено петънце малко над лакътя.

— Не — въздъхва Камииури почти като възрастен. — Просто му е дошло времето да отиде при духовете.

Сега съжеляваш за думите си преди малко. Разбираш, че си бил несправедлив. Хий-Ямшар наистина се опитваше да ви предупреди за нещо... но вие не го разбрахте, както все още не го разбираш напълно. Смятахте приказките му за суеверия на неграмотен туземец — и платихте най-скъпата цена за пренебрежението си.

Продължи на **201**.

Грижливо натрупваш дърва върху огъня, за да не изгасне докато те няма. След това напускаш убежището си и тръгваш през джунглата. Утрото вече е напреднало и сред гъстата зеленина въздухът става горещ, задушен и влажен. Оглеждаш се за дивеч и плодове, но не забелязваш нищо подходящо. Сезонът на плодовете е отминал. Само тук-там по клоните на храстите хараг се мярка по някой и друг орех. Орехите най-вероятно са червиви, но въпреки това ти ги прибираш в джобовете си. После ще проверяваш.

Изведнъж злобно съскане те кара да застинеш на място. Бавно вдигаш очи и изтръпваш. На около два метра от земята сред зелените сенки припламват две жълтеникави очи. Взираш се и различаваш черното тяло на един от най-опасните местни хищници — хискаур. Макар и не твърде едри, тия зверове са свирепи, бързи и изключително силни.

Да бягаш вече е късно — хискаурът се готви за скок. Имаш ли копие?

Да — мини на **209**.

Не — продължи на **8**.

Захвърляш в храстите безполезния бластер и бавно тръгваш към селото. Не изпитваш гордост от победата. Напротив — в душата ти се е събрала мъчителна горчивина.

Мини на [122](#).

Мини на **115**.

Само след минута вече си мокър до кости. Шляпайки през калните потоци вода, ти изтичваш към бараката на охраната и нахълтваш без да чукаш. Лъхва те вълна от топъл, застоен въздух. Пред теб стреснатият сержант Хашимото скача от стола, инстинктивно положил ръка върху кобура на бластера си. Но когато те разпознава, легионерът се усмихва.

— Кайл! Какво те е прихванало да търчиш посред нощ под дъжда?

— Нещо става! — задъхано изричаш ти. — Преди малко Камиури дойде да ме събуди. Цялото село се готвело да бяга.

Хашимото присвива очи.

— Камиури, а? Какво е измислил този път? Пак ли земетресение? За твоє сведение, Кайл, в сеизмично отношение тукашната зона е много стабилна. Никакви земетресения не може...

— Сериозно е, сержант! — прекъсваш го ти. — Познавам Камиури, този път беше наистина изплашен. Казва, че Хий-Ямшар предупредил всички за опасността.

— Само не и мен — поклаща глава легионерът. — И каква е тая опасност?

— Аймораните!

Хашимото отмята глава и се размива, показвайки ситните си бели зъби.

— Извинявай, Кайл. Не се смей на теб, а на себе си. За момент наистина бях решил, че може да има нещо сериозно. Хайде, върви да спиш.

— Истина е! — възкликваш ти. — Цялото село е избягало. Хий-Ямшар искал да ни предупреди, но останалите го вързали в колибата му. Пратих Камиури да го освободи.

Хашимото престава да се усмихва.

— Странна история разказваш, Кайл. Добре, да речем, че всичко е истина. В такъв случай след малко Хий-Ямшар ще дойде да ни предупреди...

— Казах на Камиури да го доведе в общата барака — уточняваш ти.

— Е, значи пак ще мине оттук и ще го видим през прозореца. Сядай, Кайл. Да почакаме малко и гарантирам, че всичко ще се окаже някакво недоразумение.

Ако се съгласиш с Хашимото, мини на [172](#).

Ако настояш да потърсите Хий-Ямшар, продължи на [188](#).

165

191



Тези петнайсет минути са най-дългите в живота ти. Отначало все още можеш да разговаряш с пилотите, но скоро совалката им навлиза в

атмосферата и връзката се прекъсва. Остава ти само да чакаш, изтръпнал от надежда и страх. Още не можеш да повярваш, че всичко ще свърши толкова лесно. Трябва да има някакъв капан. Тая проклета планета няма да те изпусне...

Но ето че изведнъж виждаш високо в небето сребриста точка, зад която остава дълга огнена дия.

— Вече сме съвсем близко, момче! — обажда се дрезгавият. — Виждаш ли ни?

— Виждам ви — задавено отговаряш ти.

— И ние те виждаме — имаме страхотна апаратура. Слушай сега. Малко по надолу край реката има удобна поляна. Ще я стигнеш за две-три минути. Обаче не тръгвай веднага. Изчакай да кацнем, после тичай към нас колкото ти държат краката. Щом дойдеш, веднага излитаме. Малко ще ни е тясно в кабината, обаче все някак...

— Стига приказки, Шандор! — обажда се другият пилот. — Край на връзката, момче. До скоро виждане.

Совалката стремително се спуска над джунглата, прелита над теб с гръмотевичен тътен, после изчезва зад дърветата и няколко секунди по-късно настава тишина. Захвърляш радиостанцията и побягваш напред през храстите, без да обръщаш внимание на бодлите, които се впиват в тялото ти.

Пресрещат те слънчеви лъчи. Заслепен, ти за миг стискаш клепачи, после отваряш очи и оглеждаш поляната. Малката двуместна совалка е тук. Тук са и двамата пилоти, но не в отворената кабина, а проснати вън до нея. И още преди да стигнеш до тях, ти знаеш, че са мъртви.

Сякаш цял се превръщаш в кълбо от ненавист. Страховете ти са се сбъднали. Проклетата планета наистина е подготвила капан — само че ти не си бил жертвата, а примамка.

С тежки крачки се приближаваш до двамата пилоти. Само преди няколко минути бяха живи, бързаха да те спасят, а сега...

Докато стоиш и ги гледаш, усещаш как наоколо се сгъстява познатото хладно чувство. Обръщаш глава. В края на поляната стоят двама Огледални. Те нямат нито очи, нито каквито и да било черти по сплесканите си глави, но въпреки това усещаш, че те наблюдават с жестока насмешка.

Ако имаш бластер с поне два заряда, мини на [179](#).

В противен случай продължи на **198**.

Този път нещата тръгват още по-зле. Дулото се заклецва толкова яко, че трябва да напъваш няколко минути, докато най-сетне нещо в зарядния блок изщраква и двете части се разделят.

Уви, по-нататък всичките ти опити да сглобиш бластера остават безплодни. Всички дула се наместват с лекота върху зарядния блок, но и също тъй лесно падат от него. Надеждата да притежаваш оръжие се е изпарила.

Продължи на [185](#).

Неточно! Изстрелът прелита на цял метър от втория враг, който вече повдига оръжието си. Не ти остава време за нищо друго, освен отново да натиснеш спусъка.

Избери продължението — **180** или **207**.

Имаш ли ножче?

Да — мини на **88**.

Не — продължи на **126**.

Обезумял от ярост, ти се хвърляш напред и впиваш пръсти в гърлото на Айгучи. В първия момент търговецът е толкова изненадан, че губи равновесие и пада по гръб. Стоварваш се върху него и продължаваш да стискаш, ала усещаш, че едва ли ще имаш сили, за да го удушиш. А не ти остава и време. Айгучи размахва юмруци и силен удар в слепоочието те зашеметява за миг. Залиташ настрани, разхлабвайки хватката. Търговецът те отблъсква, скача на крака и отново грабва тоягата. В очите му пламти убийствена злоба.

— Бягай, Каджанга! — изкрещява Камиури.

Хвърляш светкавичен поглед наоколо. Всички са се свили в ъгъла и е ясно, че няма да ти помогнат. Донякъде можеш да се надяваш само на Камиури... но и това не е съвсем сигурно. А срещу вбесения търговец нямаш никакъв шанс.

— Бягай! — раздава се и пронизителният вик на Ейина.

Да, бягството е единственото, което ти остава. Изскачаш навън, пресичаш тичешком двора и спиращ пред портата. Няколко секунди покъсно Айгучи се появява на прага. Но вместо да хукне подир теб, той се втурва към клетката на джагамалите.

Разбираш какво ще последва и побягваш през глава. Скоро сенките на джунглата те обгръщат от всички страни.

Продължи на [182](#).

Срещата с хискаура те е направила предпазлив и през цялото време докато обикаляш из джунглата, ти здраво стискаш копието. През този ден нямаш повече премеждия, но и не ти провървява в търсенето на храна. Когато след пладне започва пороен дъжд, ти се прибираш в убежището със съвсем оскъдна плячка — шепа орехи хараг и три полуизгнили плода от яляя. Отгоре на всичко почти две трети от орехите се оказват червиви. Добре поне, че нямаш проблеми с водата — една дълбока вдлъбнатина върху разбития двигател е пълна догоре.

Продължи на **89**.

Колкото и да не ти се иска, разбираш, че това е най-подходящото решение. Ножчето ще ти служи и с едно острие, а за сметка на малката жертва ще разполагаш с отличен връх за копието.

Мини на [199](#).

Минават десет минути, а от Камиури няма и помен. Тишината в бараката става все по-тежка. Хашимото се е унесъл в някакви мрачни мисли и неусетно промърморва:

— Само дано да не са Огледалните.

— Огледалните ли? Какви са тия Огледални?

Сержантът се сепва и те поглежда навъсено.

— Слух, Кайл. Мъгла, въздух. Знаеш, голямото началство не обича да всява паника. Обаче ако мълвата излезе вярна, може яко да си изпатим.

— Какъв е този слух? — настояваш ти.

Хашимото се заглежда към дъждовния мрак зад прозореца. Една-две минути мълчи, после неохотно продължава:

— Едно се знае със сигурност. Първите изследователски екипи на Айяла са изчезнали безследно. Било е преди около двайсет и пет години. Разбираш ли, изчезнали са! Заедно с техниката, заедно с транспорта. Издирването не дало никакви резултати. Пет години по-късно земното командване изпратило тук малък отряд на Звездния легион. И нищо. Никаква заплаха. Изчакали година, две, три... Накрая решили, че планетата все пак е безопасна и можем да влезем в по-широк контакт с местните жители. Официално няма обяснение за изчезването на първите екипи. Но се носи упорит слух, че са били унищожени от космически противник, който вероятно има секретна база някъде на планетата. И заедно с този слух върви едно название — Огледалните.

Отново настава тишина. Най-сетне не издържаш и ставаш от стола.

— Ще отида да ги потърся.

Хашимото се поколебава, после излиза заедно с теб. Оглеждаш се към колибите и изведнъж различаваш в полумрака два дребни силуета. Изтичваш насреща им.

— Камиури! Защо се забави толкова?

— Много здраво го бяха вързали! — ядосано промърморва твоят приятел. — Строших си един зъб, докато...

— Стига приказки! — подвиква изотзад Хашимото. — Идвайте!
Понечваш да се обърнеш, но в този миг наоколо сякаш избухва
мълния и страхотен взрив те отхвърля на няколко метра от бараката.
Мини на **90**.

Разстоянието е само две крачки, но по някаква нещастна случайност изстрелът профучава край главата на звяра. Повече нямаш време да сториш каквото и да било. В следващата секунда огромна ноктестата лапа пръска черепа ти с един удар. Това е краят на твоето приключение, Кайл.

По-късно така и не успяваш да си припомниш отчетливо как е станало всичко. Ако знаеше какво ти предстои, за нищо на света не би приел да слезеш в тази зловеща пропаст. Спускането е едно безкрайно усилие, вкопчване с нокти в пукнатините на мократа, хлъзгава скала, смъртоносен риск на всяка крачка... На няколко пъти увисваш над бездната и само въжето те спасява от гибел.

Сякаш е минала цяла вечност, докато накрая, разтреперан от напрежение, спираш върху тясна скална площадка само на два метра над бушуващата подземна река. С краката си напипваш наоколо някакви предмети, но падащата отгоре светлина е толкова оскъдна, че не различаваш нищо. Смъкваш от рамото си торбата, която също си направил от тапицерията на седалките, и започваш да тъпчеш вътре каквото ти падне под ръка. Когато се напълва догоре, извикваш на Камиури да я изтегли.

Успяваш да напълниш още една торба, но това е всичко. Буйните води са отнесли останалото. Потискайки разочарованието си, ти започваш да се катериш нагоре.

Чувал си, че изкачването било по лесно от слизането. Във всеки случай сега не е така. Напротив — силите ти бързо се изтощават и единствено сляпото упорство те тласка нагоре. Вече си изминал половината път, когато един мокър ръб се изплъзва от пръстите ти и политаш надолу с цялата си тежест.

С какво си нарязал ремъците за въжето?

С джобно ножче — мини на **189**.

С парче метал — продължи на **204**.

През целия следващ ден чакаш Камиури, но той така и не се появява. Ейина също не идва и през цялата нощ сънят ти е неспокоен — гладът те измъчва жестоко.

На другото утро обаче Камиури изниква край кораба още в ранни зори. И което е по-важно — носи едра сушена риба. Докато лакомо я гризеш заедно с костите, той кляка до теб и угрижено пита:

— Какво сте се скарали със сестра ми, Каджанга? Оная нощ се върна разлютена и разправя, че не иска да те види.

— Кажи й да не ми се сърди, Камиури — въздъхваш ти с пълна уста. — Право да ти кажа, не ги разбирам тия момичета. Докочат се от всяка дреболия.

— Че кой ги разбира? — философски вдига рамене твоят приятел, после се ухилва. — Хий-Ямшар, дето беше толкова мъдър, и той това разправяше: никой не може да разбере жените. Остави това, ами казвай за какво съм ти потрябвал.

Мини на [42](#).

Хващаш бластера с две ръце, прицелваш се в един паднал дънер, присвиваш очи и натискаш спусъка.

Нищо!

Краката ти се подкосяват от разочарование и едва не падаш на колене. Готов си да заплачеш. Толкова усилия, толкова мъки, толкова надежди — и накрая провал!

Оглеждаш внимателно бластера от всички страни. Изглежда съвсем наред, само дето не стреля. Нима е повреден? Но тогава защо индикаторът свети?

И изведнъж се изругаваш за глупостта. По дяволите, как ще стреля, когато предпазителят е спуснат! Вдигаш лостчето, прицелваш се отново... и дънерът избухва в пламъци.

Изпълва те гордото чувство за сила. Макар и само с три заряда, бластерът е твоята защита от всеки враг. Вярно, ще трябва да пестиш зарядите и да разчиташ повече на копието, но когато се наложи, мълнията е в твои ръце.

Мини на [21](#).

177

207



Вече приближаваш изгореното село, когато забелязваш децата да газят из речните плитчини. Изтичваш към тях и размахваш копието си.

— Какво правите, страхливци? Ако го оставите сега да убие Ейна, после ще убие друг от вас... и трети, и четвърти, докато избие всички ви! Защо търпите?

Децата мълчат. Никой не смее да те погледне.

— Идвайте! — изкрещява зад гърба ти Камиури. — Щом вас ви е страх, ние с Каджанга ще му дадем да разбере!

Отново мълчание. Но когато тръгваш към къщата на Айгучи, с крайчеца на окото си забелязваш, че всички са тръгнали подир теб.

Наближаваш високата ограда, минаваш през портата и най-напред забелязваш Ейна. Вързана е близо до клетката на джагамалите, които се въртят насам-натам с възбудено сумтене.

— Ейна! — извикваш ти.

Тя не отговаря. Вероятно е в безсъзнание, защото виси на въжетата с изпънати нагоре ръце. Изтичваш към нея и трескаво откъсваш парцалите от корема ѝ, след това оглеждаш внимателно кожата. За щастие семената не са успели да покълнат. Въздъхваш от облекчение и в този момент зад теб отеква свиреп крясък:

— Каджанга! Настана последният ти ден!

Не се знае за кого, помисляш ти и се обръщаш към Айгучи.

Какво оръжие си решил да използваш срещу търговеца?

Бластер — мини на [192](#).

Копие — продължи на [211](#).

Поел си риск... и този риск се оказва фатален. Внезапно сред пламъците на пожарището изникват две блестящи фигури. От пръчките в ръцете им излитат два снопа огън и се забиват право в гърдите ти.

За секунда те пронизва непоносима болка, която веднага изчезва, защото потъваш във вечния мрак на смъртта. Това е краят, Кайл.

Хладната ненавист е направила движенията ти безупречно точни. Вдигаш бластера и изстрелваш два заряда срещу Огледалните. В следващата секунда омразните същества се разпадат на облак ситни блестящи капчици, които за няколко секунди увисват във въздуха като мъгла. Искат ти се да излееш омразата и триумфа си във вик, но на гърлото ти е заседнала буца.

Пускаш оръжието до мъртвите пилоти и се изкатерваш в кабината.

Мини на [215](#).

Уви, този път съдбата не е на твоя страна, Кайл! Не улучваш... и оставаш обезоръжен срещу Огледалния. Дълбоко в душата си усещаш как сред излъчвания от него хлад се надига противна, злобна радост. Сетне в гърдите ти се врязва огнен лъч. Загиваш мигновено и това е краят на Кайл Джагър — последният оцелял от база „Надежда“.

Ейина рязко се отдръпва и те оглежда с потъмнели от обида очи.
— Толкова малко искам, Каджанга! Защо ми отказваш?

Какво ще отговориш?

„Защото не искам и толкоз“ — мини на **108**.

„Защото ще ти се случи нещо много лошо, ако Айгучи открие кичура“ — продължи на **123**.

„Ще ти подаря кичур, когато го заслужиш“ — прехвърли се по свой избор на **78** или **141**.

Задъхан и изтощен, ти спиращ под едно дърво. Няколко минути се ослушваш напрегнато, но не чуваш нищо. Изглежда, че Айгучи се е отказал от преследването. Когато разбираш, че опасността временно е отминала, рухваш върху подгизналата земя и заплакваш.

Навярно си изпаднал във вцепенение, защото когато се опомняш, слънцето прозира през дървесните корони високо над теб. Ставаш и замаяно тръгваш напред, без да знаеш какво търсиш. Отлично разбираш, че шансовете ти да оцелееш в джунглата са нищожни, особено през дъждовния сезон.

А сега опитай да си припомниш снощните събития. Ако имаш джобно ножче, мини на [142](#).

В противен случай продължи на [46](#).

— Значи все пак не ми вярваш — нацупва се Ейина.

Колкото и да се мъчиш, не успяваш да я убедиш в обратното. Накрая тя тръсва глава и в очите ѝ просветват упорити пламъчета.

— Е, добре! Ще ти покажа, че съм достойна. Лека нощ, Каджанга.

Иска ти се да кажеш още нещо успокояващо, но преди да отвориш уста, момичето изтичва навън.

Продължи на [101](#).

С глухо бучене огненият лъч се врязва в гърдите на звяра. Лъхва те острият мирис на изгоряла козина. Бурракът надава оглушителен рев... и рухва мъртъв пред теб.

Откъм подножието на склона се надигат възторжени викове. С омекнали крака пристъпваш до ръба и махваш с ръка на хлапетата. Успял си да победиш и този път!

Мини на [187](#).

Камиури те гледа с широко разтворени очи и не смее да мръдне.

— Какво стана, Каджанга?

— Нищо не стана! — сърдито отвърщаш ти и захвърляш настрани безполезните части.

Остава ти само една утеха — успял си да събереш десетина тубички с мехлеми. Водата е унищожила останалите лекарства, обаче мазилата са оцелели в пластмасовите си опаковки. Вярно, не знаеш за какво служат, но ако ти се усмихне късметът, може и да съобразиш.

Сбогуваш се с Камиури и тръгваш към скривалището си. Сега искаш да останеш сам.

Продължи на **203**.

186

218



Изборът ти съвсем не е лош — първобитните хора са използвали този метод за затвърдяване на копия. Половин час по-късно работата

приключва. Макар и първобитно, оръжието ти дава самоувереност. Вече не си съвсем незащитен срещу опасностите на джунглата.

Мини на **161**.

След всичко преживяно досега, животът в пещерата през следващите дни се оказва удивително спокоен. Момчетата успяват да запалят огън, а убитият буррак ви осигурява предостатъчно месо за прехрана.

Тъй като нямаш особено доверие в хлапетата, с помощта на Ейна и Камиури въвеждаш строг ред. Всеки ден половината ти поданици отиват за дърва, а другите ловят риба в близката планинска рекичка. Нощем не пропускаш да оставиш дежурни край огъня с изричното нареждане да те събудят при най-малкия признак за опасност.

Но опасности няма.

Първият бунт настава едва три седмици по-късно, когато свършва дъждовният сезон и ти предлагаш да слезете по реката с лодката на Айгучи. С изключение на Ейна и Камиури, всички хлапета отказват да ти се подчинят.

— Тук сме си добре, Каджанга — заявява най-храброто от тях. — Тук е нашият дом. Ако си отидеш, ще ни е тъжно, но няма да дойдем с теб.

Колкото и да ги увещаващ, нито едно от децата не приема да тръгне с теб. Колебаеш се дали да останеш, но разбираш, че това е немислимо. Единствената ти — макар и малка — надежда да се свържеш някак със земните хора — е в градовете надолу по течението.

На следващата сутрин повеждаш Ейна и Камиури към изгорялото село. За щастие лодката на Айгучи още си е на място. Изтласквате я във водата и скачате вътре.

Мини на [2](#).

Хашимото изръмжава недоволно, но все пак намята якето си и тръгва след теб. Докато газите през калта между колибите, тревогата ти става все по-силна. Никъде не се забелязват признаци на живот. Изглежда, че хората-котки наистина са напуснали селото.

Най-сетне спирате пред колибата на Хий-Ямшар. Понечваш да влезеш, но Хашимото рязко те избутва настрани, после измъква бластера от кобура и прекрачва напред. След няколко секунди отвътре долита гласът му:

— Идвай, Кайл. Всичко е наред.

Не, нищо не е наред, осъзнаваш ти, когато влизаш в колибата. Сред полумрака смътно различаваш две тъмни фигури — проснатия на земята Хий-Ямшар и Камиури, който е клекнал до него и напразно се мъчи да развърже възлите на въжетата.

Взел ли си джобно ножче?

Да — мини на [206](#).

Не — продължи на [190](#).

Блъсваш се в скалната стена с такава сила, че дъхът ти спира и за няколко секунди губиш съзнание. Но когато се опомняш, въжето все още е здраво, а отгоре долита тревожен вик:

— Каджанга-а-а-а!

— Жив съм! — задавено отвърщаш ти. — Дърпай, Камиури!

Докато с мъчителни усилия лазиш нагоре, ти хиляди пъти се проклинаш заедно не прие предложението на своя приятел. Наистина ако беше сега на негово място, щеше да го изтеглиш много по-лесно. Но не бива да бъдеш неблагодарен — Камиури е извършил дори повече, отколкото е било по силите му. Убеждаваш се в това, когато най-сетне изпълзяваш на бял свят и виждаш окървавените му длани.

Ала въпреки болката очите на Камиури пламтят от вълнение.

— Как мислиш, Каджанга, дали сме измъкнали нещо полезно?

— Не знам — вдигаш рамене ти. — След малко ще разберем.

Продължи на **208**.

Хашимото те дръпва напред и пъхва нещо в ръката ти.

— Опитай с това, Кайл.

Усещаш между пръстите си джобно ножче. Веднага коленичиш до Камиури и започваш да режеш въжетата, а в това време Хашимото прикляка и повдига главата на стареца. Едва сега разбирате, че устата му е запушена с парцал.

— Какво става, Хий-Ямшар? — пита легионерът, след като измъква парцала. — Чух странни слухове...

— Не са слухове — задъхано отговаря старецът. — Трябва да бягате. Аймораните ще пристигнат всеки момент.

— Откъде знаеш?

Острието на ножчето вече е прерязало едно от въжетата. Дръпваш и започваш да размотаваш свободния край. След миг ръцете на Хий-Ямшар са свободни и старецът се надига на лакти.

— Няма време за приказки, небесни боецо. Трябва да бягате!

— Чакай малко — възразява Хашимото. — Ако думите ти са верни, трябва незабавно да вдигна тревога. Но не мога да го сторя, преди да съм сигурен.

Вече си разрязал и въжето около краката на Хий-Ямшар. Подаваш ножчето на Хашимото, но той нетърпеливо махва с ръка и отново се втренчва в стареца. Докато машинално прибираш ножчето в джоба си, усещаш, че ръцете ти треперят. Няма време за губене — отлично разбираш това. Ако прекъснеш разговора и настоиш веднага да отидете при баща ти, мини на [157](#).

Ако изчакаш, за да разбереш какво знае Хий-Ямшар, продължи на [59](#).

Този път ударът е по-лек, отколкото си очаквал. Айгучи отпуска тоягата, почесва се по корема и те оглежда презрително.

— Чудя се какво ли да те правя сега... Дали пък да не убия и теб, а? Мърша като теб не заслужава да живее...

— Не обиждай Каджанга, нищожна твар! — раздава се остър вик, изпълнен с ненавист. — Ти си мърша! Смърдиш като гнила риба, животно проскубано!

Преди да се опомниш от изненадата, Ейна скача от мястото си и връхлита като фурия върху търговеца, продължавайки да сипе проклетия. Но Айгучи е нащрек и тоягата му пресреща момичето във въздуха. Ейна отлита с писък към стената и остава да лежи неподвижно.

Вече нищо не е в състояние да удържи кипналата в гърдите ти омраза.

Мини на [169](#).

Айгучи размахва тежък дървен боздуган с кремъчни шипове, но щом вижда бластера, лицето му пребледнява.

— Умри, мръсноко! — изкрещяваш ти и натискаш спусъка.

Колко заряда имаш?

Четири — мини на [202](#).

По-малко от четири — продължи на [138](#).

Хвърляш се към ръба на площадката, ала нямаш време да скочиш. Грамадни закривени нокти раздират гърба ти. За миг се олюляваш... и политаш надолу. Две секунди по-късно жесток удар в скалата слага край на живота ти.

Криволичейки из горящото село, ти се впускаш в безумен бяг към джунглата. Огледалните продължават да стрелят напосоки, но сноповете лъчи прелитат високо над главата ти. Сетне пожарицето остава назад. Задъхан и изтръпнал от напрежение, ти достигаш дърветата, пробягваш още няколко крачки и спиращ, за да погледнеш назад.

Преследвачите не се появяват. Няколко минути стоиш неподвижно, докато разбираш, че си успял да се измъкнеш. Обзема те облекчение, ала в същото време едва сега осъзнаваш до дъното на душата си цялата истина за станалото тази нощ. И това чувство се стоварва върху теб като непоносим, убийствен удар. Удар, способен да унищожи разсъдъка дори на зрял мъж.

Изкрещяваш само веднъж, сетне рухваш в несвяст.

Мини на **160**.

С отчаян скок политаш от ръба на площадката и протегнатите ти ръце се вкопчват в най-близкия клон. Зад себе си чуваш нов рев, ала този път долавяш в него странна нотка. Извъръщаш глава тъкмо навреме, за да видиш как става онова, което си очаквал. Освирепялото животно не успява да спре навреме... и рухва в пропастта. След две секунди чуваш далече долу глух удар и прашене на кости. После настава тишина.

Докато се изкатериш по клона, откъм подножието на сипея се надигат възторжени викове. Успял си да победиш и този път!

Мини на [187](#).

Захвърляш безполезния бластер и сграбчваш копието с две ръце.
Как ще постъпиш сега?

Ще хвърлиш копието срещу звяра — мини на **70**.

Ще опреш копието в скалата и ще посрещнеш връхлитащия буррак с острието — продължи на **105**.

Ейина ахва от изненада и очите ѝ се просълзяват.

— Наистина ли? Каджанга, аз... аз...

Изглежда, че не намира какво повече да каже, защото мълчаливо грабва парчето метал, с един замах отрязва кичур от косата си и го пъхва в ръцете ти. После бързо те целува по бузата и изтичва навън.

Мини на [214](#).

Безсилно размахваш юмруци и викът раздира гърлото ти.

— Гадни твари! Убийте и мен! Хайде, убийте ме!

Усещаш как насмешката им се засилва, прераства в смазваща подигравка.

— Ще ви накарам да ме убиете! — безумно крещиш ти. — Не можете да ме пуснете, нали? Е, сега ще излетя! Отивам си! Чувате ли? Отивам си!

После прескачаш мъртвите пилоти и се изкатерваш в кабината.

Не изпитваш страх — просто очакваш всеки момент Огледалните да вдигнат странните си оръжия. Но вместо това подигравката се засилва още повече... и изведнъж блестящите фигури изчезват. Оставаш сам. Вече без страхове и колебания. Огледалните са те пуснали — поне засега. Но кой знае защо в главата ти отново прозвучава гласът на жената от храма: „Късно е, Каджанга. Вече никога не ще бъдеш Кайл Джагър...“

Мини на [215](#).

Останалото е лесно. Разцепваш края на клона, вмъкваш избраното острие и го омотаваш колкото се може по-стегнато с ивиците изкуствена кожа. Макар и първобитно, оръжието ти дава самоувереност. Вече не си съвсем беззащитен срещу опасностите на джунглата.

Мини на [161](#).

200

Мини на **189**.

234

Измъкваш се изпод рогозката и хвърляш поглед наоколо. Дъждът е спрял. От селото и бараките на екипа са останали само димящи развалини. Но когато се обръщаш към реката, за миг дъхът ти спира от изненада. Не всичко е унищожено! На брега продължава да се издига здрава и непокътната къщата на търговеца Айгучи!

Насядали в калта близо до теб, оцелелите момичета и момчета са се сгушили на окаяна, трепереца групичка. За момент ти става противно да слушаш жалното им хленчене. Прогонваш това чувство и пристъпваш към тях.

— Защо не се подслонихте при Айгучи?

— Няма го — отвръща някой от средата на групичката. — А пък вратата е залостена.

— Тогава разбийте вратата! — повишаваш глас ти.

— Не става — обажда се зад гърба ти Камиури. — Пуснал е джагамалите в двора.

Без повече приказки ти слизаш към реката, където стърчи високата ограда от колове около къщата на търговеца. Останалите плахо се помъкват подир теб. Преживяното тази нощ сякаш ги е лишило от воля и са готови да последват всеки, който прояви поне малко решителност.

Спираш пред дебелия порта, надникваш през една пукнатина и разбираш, че Камиури е прав. Из двора обикалят три джагамала — едри влечуги, приличащи донякъде на крокодили. Тия зловни същества се подчиняват единствено на Айгучи и това е една от причините всички в селото да се боят от него.

Докато оглеждаш джагамалите, Ейина дотичва откъм изгореното село.

— Каджанга! Хий-Ямшар умира! Искан да говори с теб!

Втурваш се подир нея и след малко коленичиш до стареца. Дишането му едва се усеща, но погледът му е съвсем ясен.

— Каджанга... — прошепва той. — Погрижи се за другите... Ти си по-силен от тях... Ти си Ка-Джанга... Синът на светлината...

За няколко секунди той сякаш изгубва представа къде се намира, но после отново отправя поглед към теб.

— Чуй ме... Сега е малкият дъждовен сезон... Ще продължи около месец... Трябва да оцелеете... Щом спрат дъждовете... поведи другите... надолу по реката... Там има големи села с колиби от камък... Там ще намерите помощ... Бъди силен, Каджанга! Сега ти си вожд... никой друг не може да им помогне...

— Къщата на Айгучи е здрава! — прекъсваш го ти. — Той сигурно е жив и ще ни помогне!

Хий-Ямшар изкривява устни.

— Не вярвай на Айгучи... Душата му е черна като прогнил дънер... Пази се от него, Каджанга... Мисля... Мисля, че той е виновен за всичко...

— Какво? — трепваш ти. — Как така Айгучи да е виновен?

Но Хий-Ямшар вече не те чува. Очите му са помътнели и той продължава да шепне едва доловимо:

— Помни, Каджанга... Няма болка, няма страх... само това ще те спаси от аймораните... Те са... те са...

Отчаяно го разтърсваш.

— Какво са аймораните, Хий-Ямшар.

За миг очите му отново се избистрят.

— Те са ръкавица върху ръката на боговете — изрича старецът съвършено ясно.

Сетне тялото му се разтърсва в предсмъртен гърч и остава да лежи неподвижно. Хий-Ямшар, твоята последна надежда, вече не е между живите.

Бавно се връщаш към къщата на Айгучи. Останалите хлапета са се сгушили неподвижно близо до портата.

Какво смяташ да правиш сега?

Ще изчакаш завръщането на Айгучи и ще го помолиш за помощ — мини на [205](#).

Ще наредиш на децата да разбият вратата — продължи на [153](#).

202

237



Спусъкът меко хлътва под пръста ти... и не се случва нищо. По преbledнялото лице на търговеца се изписва дива радост. Вдигнал

високо боздугана, той се хвърля насреща ти. Трескаво натискаш спусъка, но бластерът не желае да стреля.

Предпазителят!

Да, това е истината — забравил си да вдигнеш предпазителя. Опипваш бластера с лявата си ръка, откриваш малкото лостче, избутваш го нагоре и стреляш без да се целиш.

Огненият лъч прелита с бучене край озъбената физиономия на врага и по дървената стена на къщата лумват пламъци. Единият ти заряд е прахосан напразно! Но сега това е последната ти грижа. Айгучи вече замахва с боздугана... ала изведнъж главата му се отмята настрани и той изпуска оръжието.

Смаяно поглеждаш настрани, където Камиури вдига ръка да хвърли нов камък. Първият е улучил безпогрешно — от раздраната скула на Айгучи тече кръв. С див вик търговецът се навежда да вдигне боздугана, но вторият камък го поваля на колене.

Ненадейно зад гърба ти се надига вой. Трупаната дни наред ненавист се е отприщила и децата се втурват напред, въоръжени с камъни и тояги.

След няколко минути всичко е свършено.

Продължи на [74](#).

Следобедният порой те заварва удобно настанен в салона на разбития кораб. Вече си започнал да свикваш с това импровизирано жилище. Във всеки случай тук положението ти е много по-добро, отколкото при онази гадина Айгучи.

Ако си в добри отношения с Ейина, мини на **13**.

Ако сте се скарали, продължи на **39**.

В главата ти избухва една-единствена мисъл: ще издържи ли въжетото? Само след миг ще узнаеш това.

Избери продължението — 200 или 54.

Въздъхваш и безсилно се отпусках до оградата. Не можеш да разчиташ на другите деца, а сам няма да се справиш с джагамалите. Пък и какъв смисъл има да се бориш? Обзело те е отчаяние и ти оставаш да седиш, зареял поглед надолу по течението на близката река.

Внезапно трепваш. Нещо се задава срещу течението. Присвиваш очи и се вглеждаш. Да, няма съмнение! По реката идва лодка, теглена от три впрегнати джагамала.

— Айгучи! Айгучи се връща! — извиква едно от момичетата.

Никой в селото не е обичал Айгучи, но сега виждате в него единствената си надежда. Всички скачате като по сигнал и изтичвате към малкия пристан.

Продължи на **116**.

206

243



Без да губиш време, ти измъкваш ножчето, коленичиш до Камиури и започваш да режеш въжетата. В това време Хашимото

прикляка и повдига главата на стареца. Едва сега разбирате, че устата му е запушена с парцал.

— Какво става, Хий-Ямшар? — пита легионерът, след като измъква парцала. — Чух странни слухове...

— Не са слухове — задъхано отговаря старецът. — Трябва да бягате. Аймораните ще пристигнат всеки момент.

— Откъде знаеш?

Острието на ножчето вече е прерязало едно от въжетата. Дръпваш и започваш да размотаваш свободния край. След миг ръцете на Хий-Ямшар са свободни и старецът се надига на лакти.

— Няма време за приказки, небесни боецо. Трябва да бягате!

— Чакай малко — възразява Хашимото. — Ако думите ти са верни, трябва незабавно да вдигна тревога. Но не мога да го сторя, преди да съм сигурен.

Вече си разрязал и въжето около краката на Хий-Ямшар. Докато машинално прибираш ножчето в джоба си, усещаш, че ръцете ти треперят. Няма време за губене — отлично разбираш това. Ако прекъснеш разговора и настояш веднага да отидете при баща ти, мини на **157**.

Ако изчакаш, за да разбереш какво знае Хий-Ямшар, продължи на **59**.

Мини на [135](#).

С помощта на Камиури пренасяш находките настрани и се заемаш да ги прегледаш. Както си очаквал, повечето от тях се оказват съвсем безполезни — парчета от разбита апаратура, празни кутийки, счупени инструменти. Грижливо отделяш няколко пластмасови опаковки с лечебни мехлеми. Не знаеш за какво служат, но може да ти свършат работа. И изведнъж сърцето ти спира. От купчината се подава дулото на бластер!

С треперещи ръце разхвърляш останалите предмети... и от устните ти излита стон на разочарование. Няма бластер — само дуло и нищо повече.

Ала надеждата не изчезва докрай. Продължаваш да ровиш и когато приключваш, пред теб има поне двайсет парчета от бластери. Някои от тях са сплескани и изкривени, но други изглеждат съвсем здрави, като че ударите само са разглобили оръжието. Сега остава да се надяваш на чудо — че ще можеш да сглобиш бластер от тези парчета, които отгоре на всичко явно са от различни модели.

Мини на [17](#).

Инстинктивно насочваш копието напред и нагоре. В следващата секунда хищникът се стрелва напред като черна мълния. Преди да осъзнаеш какво става, мощен удар те отхвърля настрани в храстите. Трескаво скачаш на крака, вкопчваш пръсти в оръжието и се оглеждаш.

Хискаурът стои на няколко крачки от теб и от дълга рана върху ребрата му се стича кръв. Почти цяла минута се гледате втренчено, докато накрая хищникът изръмжава и бавно отстъпва назад.

Едва когато звярът изчезва сред храстите, ти успяваш да си поемеш дъх. Цялото ти тяло се разтърсва от преживяното напрежение. Но вече знаеш, че не си безпомощен. Можеш да се защитаваш от опасностите на джунглата.

Мини на [170](#).

Камиури те гледа с широко разтворени очи и не смее да мръдне.

— Какво стана, Каджанга?

— Успяхме! — изкрещяваш ти и с всичка сила го тупваш по рамото. — Успяхме, Камиури! Вече имам огнено копие!

— А колко пъти може да пусне огън? Чувал съм, че тези оръжия...

Зяпваш срещу приятеля си с искрена изненада. Я го гледай ти — уж неук туземец, но за разлика от теб се сети да зададе най-важния въпрос. Поглеждаш индикатора отстрани на дръжката... и сърцето ти се свива. Върху миниатюрното екранче свети цифрата 4.

Само четири заряда! Значи край на мечтите за храбри битки срещу хищници и пришълци. Ще трябва да пестиш всеки изстрел, защото свършат ли зарядите, няма откъде да ги възстановиш и бластерът ще се превърне в парче безполезно желязо. Казано по-просто — изстреляш ли последния заряд, можеш да смяташ, че нямаш бластер.

А има и още нещо. Не можеш да бъдеш сигурен дали оръжието е в ред. Вярно, индикаторът свети, но това едва ли е гаранция.

Ако решиш да прахосаш един от безценните заряди, за да изпробваш бластера, мини на **176**.

Ако предпочиташ да си спестиш заряда, продължи на **50**.

Айгучи размахва тежък дървен боздуган с кремъчни шипове, но вече си толкова разярен, че това не може да те изплаши.

— Умри, мръсно! — изкрещяваш ти и се втурваш към него с насочено копие.

Търговецът пребледнява. В момента шансовете ви са равни. Ако не успее да отбие удара ти, копието ще го прониже.

Очите му се присвиват и ти усещаш как светкавично преценява възможностите. Сетне Айгучи решава да рискува. Ръката му замахва напред и боздуганът полита право към главата ти. Но ти вече си се досетил какво ще последва. Привеждаш се, боздуганът профучава над теб и остриетата се забиват в оградата.

Загубил последната си надежда, търговецът моментално ти обръща гръб и с един скок хлътва в къщата. Изтичваш след него. Не бива да му оставяш време да се опомни. Нахълтваш през вратата... и едва успяваш да отскочиш назад. Айгучи е грабнал запалена главня от огнището и бясно я размахва около себе си.

Десетина секунди двамата кръжите из стаята, като се гледате с омраза право в очите. Навярно затова не забелязваш Камиури. Усещаш го едва когато кремъчният боздуган — да, тъкмо боздуганът на Айгучи! — се стоварва с глух пукот върху главата на търговеца. Врагът изпуска главнята и се свлича на пода, а ти оставаш да стоиш, вцепенен от изненада. Пред теб е Камиури с окървавен боздуган в ръката.

— Това беше за Ейна — тихо изрича той, после захвърля боздугана и помъква мъртвия търговец навън.

Излизаш подир него. Хлапетата чакат тревожно, но щом разбират какво е станало, те надават възторжен вой и се впускат в танц около трупа на омразния Айгучи. Няколко минути ги гледаш замаяно, сетне пращането на пламъци те кара да се обърнеш. Главнята! Огънят от нея е обгърнал къщата с удивителна бързина и вече се прехвърля върху оградата.

— Пожар! — извикваш ти. — Помогнете, трябва да изгасим огъня!

Никой не ти обръща внимание. Изтичваш към Ейна, разрязваш въжетата и я изнасяш извън двора. Когато се връщаш положението вече е неспасяемо. Подплашените хлапета се разбягват, оставяйки къщата във властта на огнената стихия.

Махваш с ръка и отиваш да седнеш до Ейна. След малко усещаш върху рамото си ръката на Камиури.

— Благодаря ти, Каджанга — тихо казва той.

Вдигаш очи към него.

— За какво, Камиури? Ти направи много повече. Нали тъкмо твоят удар повали Айгучи.

Той кимва.

— Така е. Но без теб нямаше да имам тази смелост. Защото ти си Ка-Джанга.

Мини на [7](#).

Стискайки бластера с един-единствен заряд, ти бавно тръгваш към селото. Не изпитваш гордост от победата. Напротив — в душата ти се е събрала мъчителна горчивина.

Мини на [122](#).

За копието вече е твърде късно. Сега само бягството може да те спаси.

Избери продължението — **195** или **193**.

През целия следващ ден чакаш Камиури, но той така и не се появява. За сметка на това привечер Ейна дотичва с претъпкана торбичка.

— Днес имах късмет — доволно съобщава тя. — Оная крастава твар изобщо не усети кога се вмъкнах в склада. Виж, на Камиури не му провървя. Нямаше как да се измъкне. Обаче аз съм хитра. Излъгах Айгучи, че по-рано брат ми е виждал някъде в джунглата от ония камъчета. И глупакът се хвана на въдицата! Заръча на Камиури утре цял ден да търси.

Тази вечер Ейна не се задържа при теб. Изпращаш я с облекчение, защото сам не знаеш какво изпитваш към нея. Чувствата ти са толкова объркани...

Продължи на [147](#).

Захлопваш капака на кабината и оглеждаш контролното табло. Знаеш много добре, че не си способен да излетиш. Истинските пилоти се обучават с години. Но това изобщо не те вълнува. Най-много нищо да не излезе... или да загинеш. Какво пък, дори смъртта е по-добра от живота на тази омразна планета.

Ненадейно погледът ти спира върху голям червен бутон в левия ъгъл на таблото. Защитен е с кръгло стъкло, а около него има фосфоресциращ надпис:

АВАРИЙНО ЗАВРЪЩАНЕ

ИЗПОЛЗВАЙ САМО В ЕКСТРЕНИ СИТУАЦИИ!

РАЗБИЙ СТЬКЛОТО И НАТИСНИ БУТОНА

Не знаеш дали догадката ти е правилна. Можеш само да предполагаш, че ако натиснеш бутона, бордовият компютър ще върне совалката в базата. Сигурно е рисковано, но един риск в повече или по-малко... какво значение има?

Пристягаш се с ремъците към пилотското кресло, после замахваш и с всичка сила стоварваш юмрук върху бутона. Стъклото се строшава и из кабината прозвучава тънко свистене. Откъм двигателите долита грохот.

Внезапно някаква чудовищна сила те тласка напред и нагоре. Върху гърдите ти се стоварва огромна тежест. Отчаяно се мъчиш да дишаш, но дробовете ти не поемат нито глътка въздух. Пред очите ти причернява.

Когато се свестяваш, около совалката се разстила необятният звезден мрак на космоса. Откъм таблото нечий глас упорито повтаря:

— Двайсет и седми, тук „Цитадела“, обадете се. Двайсет и седми, тук „Цитадела“, обадете се. Двайсет и седми...

— Двайсет и седми слуша — задавено отвръщаш ти.

В ефира отеква цветиста ругатня.

— Двайсет и седми, кой пилотира, по дяволите?

— Пилотира Каджа... Кайл Джагър — изричаш ти и заплакваш.

W\DDD\AYALA\JAGGER K.MEMO.DOC

СТРОГО СЕКРЕТНО!

ДОСТЪП ХХ 217 S-T

... докладвам, че при изпълнение на разузнавателна мисия загинаха пилотите на совалка 27 Шандор Ракоци и Жак Морелон. Совалката се завърна, управлявана от Кайл Джагър, възраст дванайсет, повтарям дванайсет, години. Кайл Джагър, син на доктор Дик Джагър, е единственият оцелял след нападението върху нашите бази на Айяла. Сведенията, които съобщава за противника, могат да се окажат извънредно ценни. Предлагам незабавно да бъде транспортиран до Земята и подробно разпитан с помощта на опитни психолози.

По настояване на личния състав от астероидна база „Цитадела“ добавям молба след разпитите момчето да бъде върнато при нас. Според пилотите от базата то проявява изключителни способности.

ЗАСЛУГИ

Имате удоволствието да четете тази книга благодарение на *Моята библиотека* и нейните всеотдайни помощници.

МОЯТА БИБЛИОТЕКА



<http://chitanka.info>

Вие също можете да помогнете за обогатяването на *Моята библиотека*. Посетете **работното ателие**, за да научите повече.